

# Gutachtliche Stellungnahme

Nr. 155 38068 zu Systemprüfbericht  
101 27558 vom 1. März 2004



Widerstandsfähigkeit bei Windlast  
Schlagregendichtheit  
Luftdurchlässigkeit  
Bedienkräfte

Auftraggeber REHAU AG + Co.  
Verwaltung Erlangen  
Ytterbium 4

91058 Erlangen-Eltersdorf

Fenster und Fenstertüren mit den Öffnungsarten:  
Dreh, Drehkipp, Fest und zweiflügelig mit  
aufgehendem Mittelstück, Parallel-Schiebe-Kipp

Bauteil Bezeichnung des Systems  
EURO-DESIGN 60

Rahmenmaterial PVC-U/weiß

Gegenstand Übertragung der Prüfergebnisse, System Basic Design  
Klasse A<sup>\*\*\*</sup>) auf System Euro Design 60 Klasse B<sup>\*\*\*</sup>)

## Grundlagen

Prüf- und Klassifizierungs-  
normen  
EN 1026, EN 12207  
EN 1027, EN 12208  
EN 12211, EN 12210  
EN 12046-1, EN 13115  
Systemprüfbericht:  
101 27558 vom 1.03.2004  
Prüfbericht: 101 32630 vom  
2.07.2007 und Prüfbericht:  
102 37556/2 vom 17.04.2009

## Verwendungshinweise

Diese Gutachtliche Stellung-  
nahme dient zum Nachweis fol-  
gender Eigenschaften für  
Fenster:

- Widerstandsfähigkeit bei Windlast
- Schlagregendichtheit
- Luftdurchlässigkeit
- Bedienkräfte

Diese Gutachtliche Stellung-  
nahme umfasst nicht alle in der  
Produktnorm aufgeführte Leis-  
tungseigenschaften.

## Gültigkeit

Die Prüfung der oben genann-  
ten Eigenschaften ermöglicht  
keine Aussage über weitere  
leistungs- und qualitätsbestim-  
mende Eigenschaften der vor-  
liegenden Konstruktion.

Witterungs- und Alterungsbe-  
ständigkeit wurden nicht be-  
rücksichtigt.

## Veröffentlichungshinweise

Es gilt das ift-Merkblatt „Hin-  
weise zur Benutzung von ift-  
Prüfberichten“.

## Inhalt

Die Gutachtliche Stellungnah-  
me umfasst insgesamt 46  
Seiten

- 1 Auftrag
- 2 Grundlage
- 3 Beurteilung
- 4 Ergebnis und Aussage
- Anlage 1 Gutachtlich übertra-  
gene Konstruktionen
- Anlage 2 Geprüfte  
Konstruktionen
- Anlage 3 Auszug Kurzsystem  
beschreibung Euro-  
Design 60
- Anlage 4 Größendiagramme  
Euro-Design 60
- Anlage 5 Profilübersicht  
Euro Design 60
- Anlage 6 Probekörperdarstel-  
lung Fensterelemente  
aus Prüfbericht 101  
32630 vom 2.07.2007

Probekörper	1	2	3	4	5	6
Darstellung						
Fenstergröße in mm	*) / (**)	*) / (**)	*) / (**)	*) / (**)	*) / (**)	2810 / 2130
Prüfung	Klassifizierung					
 EN 12210 Widerstands- fähigkeit bei Windlast	C5 / B5	C5 / B5	C3 / B4	C3 / B4	C4 / B4	C4 / B4
 EN 12208 Schlagregen- dichtheit	9A	E 750	9A	9A	9A	7A
 EN 12207 Luftdurch- lässigkeit	4	4	4	4	4	4
 EN 13115 Bedienkräfte	1	1	1	1	1	1

\*) Die maximalen Abmessungen der Probekörper mit CEN B Profilen können anhand der Größendiagramme in Anlage 4 bestimmt werden.

\*\*) Probekörperabmessungen aus Systemprüfung 101 27558 vom 01.03.2004 siehe Tabelle 3.

\*\*\*) Klassifizierung nach der Wandstärke von Hauptprofilen gemäß EN 12608:2003

ift Rosenheim  
23. April 2009

Jörn Peter Lass, Dipl.-Ing. (FH)  
Prüfstellenleiter  
ift Zentrum Fenster & Fassaden

Michael Brecht-Stock, M.Eng., Dipl.-Ing. (FH)  
Prüfingenieur  
ift Zentrum Fenster & Fassaden



ift Rosenheim GmbH  
Geschäftsführer:  
Dipl.-Ing. (FH) Ulrich Sieberath  
Dr. Jochen Peichl

Theodor-Gietl-Str. 7 - 9  
D-83026 Rosenheim  
Tel.: +49 (0)8031/261-0  
Fax: +49 (0)8031/261-290  
www.ift-rosenheim.de

Sitz: 83026 Rosenheim  
AG Traunstein, HRB 14763  
Sparkasse Rosenheim  
Kto. 3822  
BLZ 711 500 00

Notified Body Nr.: 0757  
Anerkante PUZ-Stelle: BAY 18  
  
DAP-PL-0908 99  
DAP-ZE-2288 00  
TGA-ZM-16-93-00  
TGA-ZM-16-93-60

## 1 Auftrag

Die Firma REHAU AG + Co., 91058 Erlangen-Eltersdorf, beauftragte das **ift** Rosenheim eine gutachtliche Stellungnahme zu folgendem Sachverhalt zu erstellen:

Die Ergebnisse aus dem Systemprüfbericht 101 27558 vom 1. März 2004 sollen unter Berücksichtigung der Abweichungen, die nachfolgend in Tabelle 4 aufgeführt sind, übertragen werden.

Hinweis:





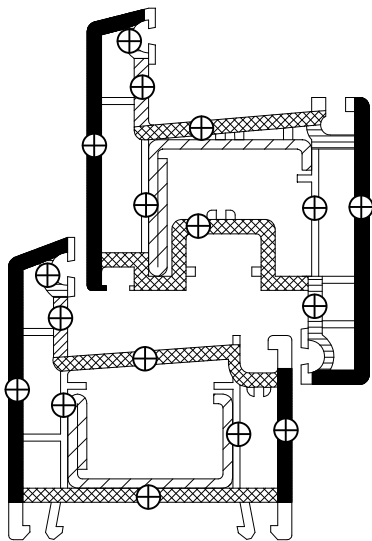

Aufgrund der Verringerung der Wandstärken von Klasse A auf Klasse B (siehe Tabelle 1 und Tabelle 2) ist eine Übertragung der oben genannten Leistungseigenschaften nur auf Probekörper mit geringeren Abmessungen möglich (siehe Konstruktionszeichnungen in Anlage 1 sowie Größenbegrenzungen in Anlage 4).

**Tabelle 1** Klassifizierung nach der Wandstärke von Hauptprofilen (EN 12608:2003)

	<b>Klasse A</b>	<b>Klasse B</b>
Sichtfläche	≥ 2,8 mm	≥ 2,5 mm
Nicht sichtbare Fläche	≥ 2,5 mm	≥ 2,0 mm

**Tabelle 2** Profilquerschnitte und Wandstärken der Probekörper aus Prüfbericht 101 32630 vom 2. Juli 2007, Probekörperdarstellung (001 bis 004) siehe Anlage 6



Muster	Bezeichnung	Wanddicken Probekörper [mm]	
		001, 002 A-Profil	003, 004 B-Profil
	Sichtfläche	3,0	2,7
	nicht sichtbare Fläche	2,8	2,3
		2,6	2,1
		2,2	2,1
	Stege	1,1	1,0
	Stahlarmerung	2,0	2,0

\*) an den gemessenen Punkten ⊕

**Tabelle 3** Geprüfte Probekörperabmessungen aus Systemprüfung 101 27558 vom 1. März 2004, System Basic Design Klasse A

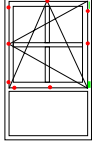
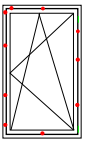
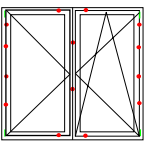
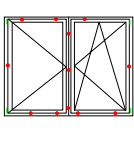
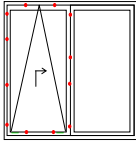
Probekörper	1	2	3	4	5
Darstellung					
Fenstergröße in mm	1196 x 2500	1196 x 2396	1384 x 2146	2284 x 1496	3326 x 2396

## 2 Grundlagen der Beurteilung

Der Beurteilung werden zugrunde gelegt:

- Systemprüfbericht 101 27558 vom 1. März 2004 Basic-Design, Klasse A
- Prüfbericht 101 32630 vom 2. Juli 2007 (Untersuchung des Einflusses unterschiedlicher Wandstärken bei Kunststoff-Rahmenprofilen aus PVC auf die Eigenschaften Luftdurchlässigkeit, Schlagregendichtheit und Widerstand gegen Windlast sowie die Beschlagsbefestigung nach mechanischen / klimatischen Belastungen.)
- Prüfbericht 102 37556/2 vom 17. April 2009
- Systembeschreibung Basic-Design der Firma REHAU AG + Co.
- Systembeschreibung Euro-Design 60 der Firma REHAU AG + Co.
- Probekörperzeichnungen der gutachtlich übertragenen Probekörper, siehe Anlage 1
- Größenbegrenzungen Euro-Design 60, siehe Anlage 4
- Profilübersicht Euro-Design 60, siehe Anlage 5

### 3 Beurteilung

**Tabelle 4** Gegenüberstellung geprüfte Ausführung – gutachtlich übertragene Ausführung

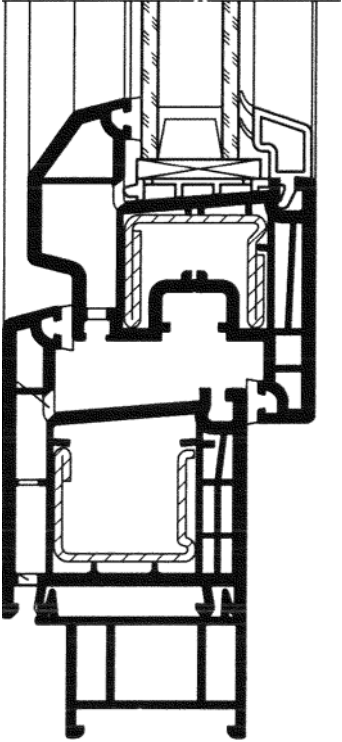
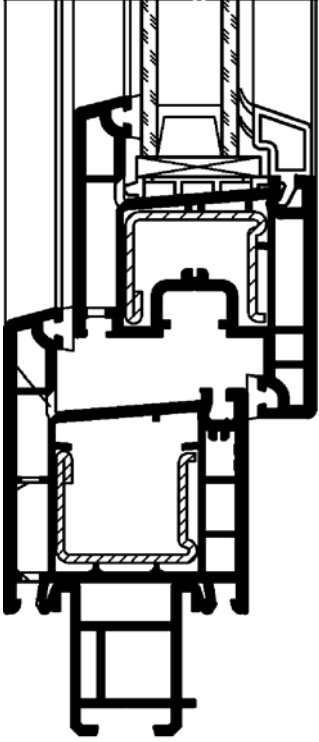
Gegenüberstellung geprüfte Ausführung / gutachtlich übertragene Ausführung	Geprüfte Ausführung	Gutachtlich übertragene Ausführung
<p>Hinweis:</p> <p>Ausführliche Probe-körperzeichnungen in den Anlagen 1 und 2, Profilübersichten in Anlage 5</p>		
Abweichung	Ausführung als Klasse B Kunststoffprofil nach EN 12608:2003	
Beurteilung	<p>Die entscheidenden Konstruktionsmerkmale sind hinsichtlich der zu übertragenden Leistungsmerkmale identisch, bzw. es ist die Gleichwertigkeit mit Prüfbericht 101 32630 vom 2.07.2007 nachgewiesen. Insbesondere ist dies die Ausführung der Dichtungen, der Verglasung, der Armierung, der Entwässerung und der Beschlagsbefestigung.</p> <p>Der wesentliche Unterschied liegt in der Ausführung der Konstruktionen mit Klasse B Kunststoffprofilen.</p> <p>Systemzeichnungen liegen dem ift Rosenheim vor.</p>	

## 4 Ergebnis und Aussage

Aufgrund der gutachtlichen Überprüfungen und der Prüfergebnisse laut Systemprüfbericht 101 27558 vom 1. März 2004, Prüfbericht 102 37556/2 vom 17. April 2009 sowie der grundlegenden Ergebnisse aus Prüfbericht 101 32630 vom 2. Juli 2007 führen die unter Punkt 3 beschriebenen Änderungen zu keiner Verschlechterung der im Systemprüfbericht bestätigten Eigenschaften der Probekörper.

Die reduzierten Fenstergrößen bei Klasse B Profilen nach Anlage 4, sowie die Konstruktionszeichnungen in den Anlagen 1 und 2 sind zwingend zu beachten.

Diese Gutachtliche Stellungnahme dient ausschließlich zum Nachweis folgender Eigenschaften nach EN 14351-1 : 2006 – Fenster und Türen – Produktnorm, Leistungseigenschaften – Teil 1 Fenster und Außentüren ohne Eigenschaften bezüglich Feuerschutz und/oder Rauchdichtheit im System Euro Design 60 Klasse B:

- Widerstandsfähigkeit bei Windlast
- Schlagregendichtheit
- Luftdurchlässigkeit
- Bedienkräfte

Übertragung der Prüfergebnisse auf Grundlage des direkten Anwendungsbereichs nach Anhang E der Produktnorm EN 14351-1 : 2006. Darüber hinaus sind die in der Systembeschreibung und dieser Gutachtlichen Stellungnahme dargestellten Größentabellen, Wahl der Verriegelungsabstände, Einhaltung des Flügelgewichts sowie die gleichbleibende Fertigungsqualität zu beachten. Es ist auf die in der Systembeschreibung aufgeführten Größen und Vorgaben zur Armierung für die verschiedenen Flügelprofile zu achten.

Die Übertragung der Eigenschaft Dauerfunktion auf unterschiedliche Beschlagstypen kann eigenverantwortlich auf Grundlage des **ift**-Zertifizierungsprogramms Beschläge QM 328, in der jeweils aktuellen Fassung erfolgen. Die darin enthaltenen Regeln zur Austauschbarkeit sind zu beachten.

### Anlage 1 Gutachtlich übertragene Konstruktionen

Die Zeichnungen basieren auf unveränderten Unterlagen des Auftraggebers.

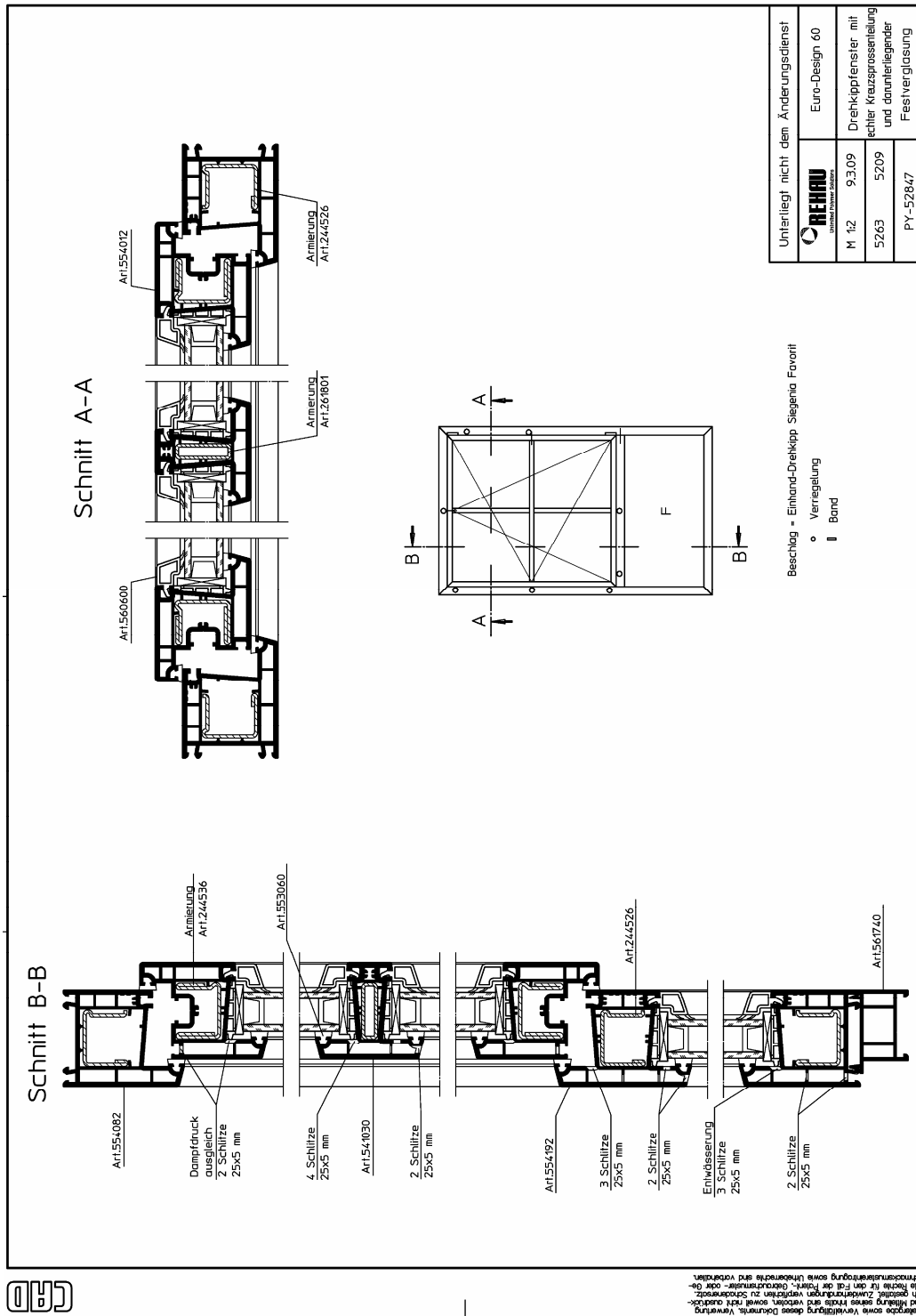

**Zeichnung 1** Gutachtlich übertragene Konstruktion – einflügeliges Drehkippfenster mit Glas teilenden Kreuzrossen und untenliegender Festverglasung (Abmessungen nach Größendiagramm)

CAD

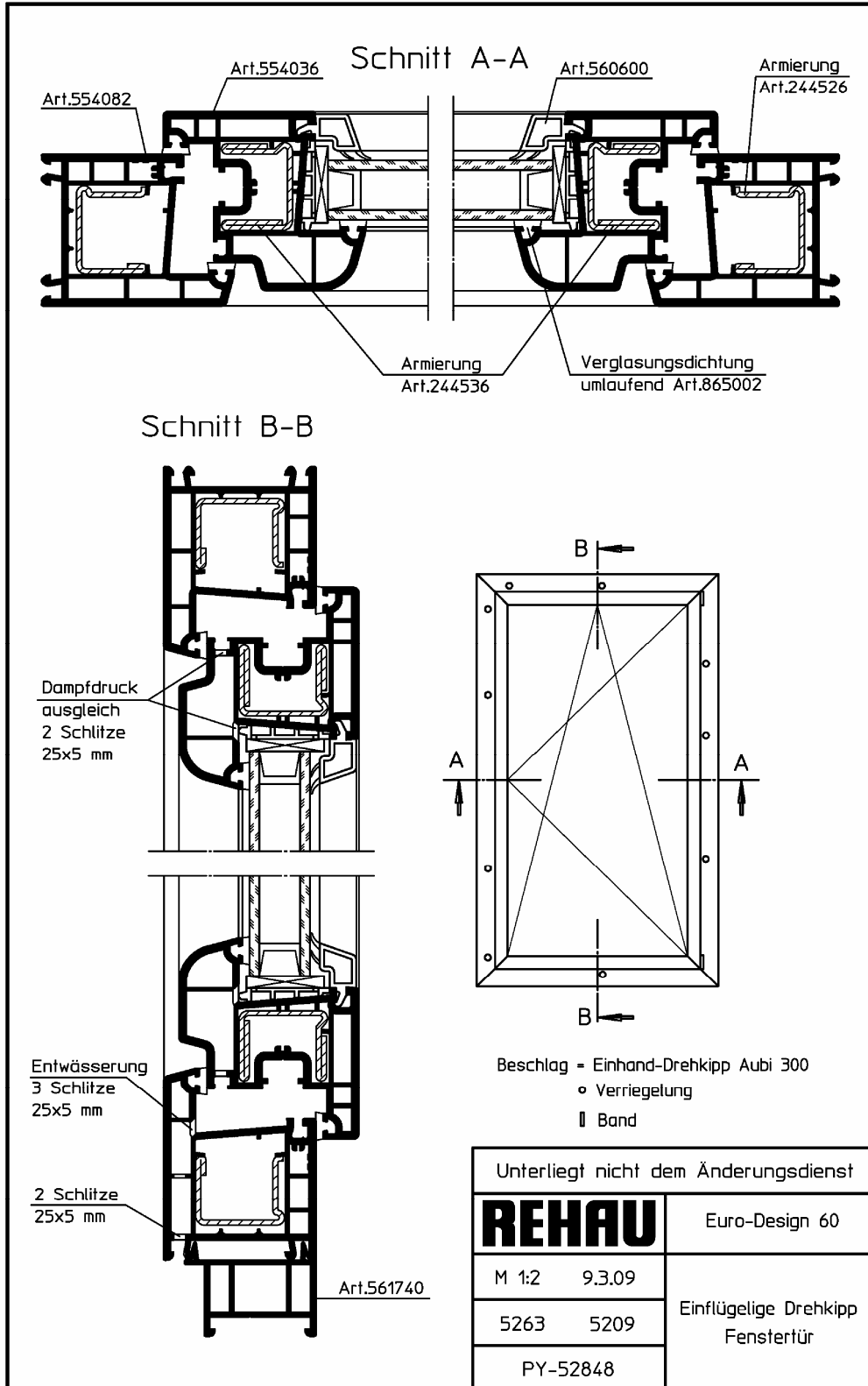

Weitergabe sowie Vervielfältigung dieses Dokuments, Verwertung und Mitteilung seines Inhalts sind verboten, soweit nicht ausdrücklich gestattet. Zuwiderhandlungen verpflichten zu Schadenersatz. Alle Rechte für den Fall der Patent-, Gebrauchsmuster- oder Geschmacksmustereintragung sowie Urheberrechte sind vorbehalten.

**Zeichnung 2** Gutachtlich übertragene Konstruktion – einflügelige Drehkippfenstertür (Abmessungen nach Größendiagramm)

CAD

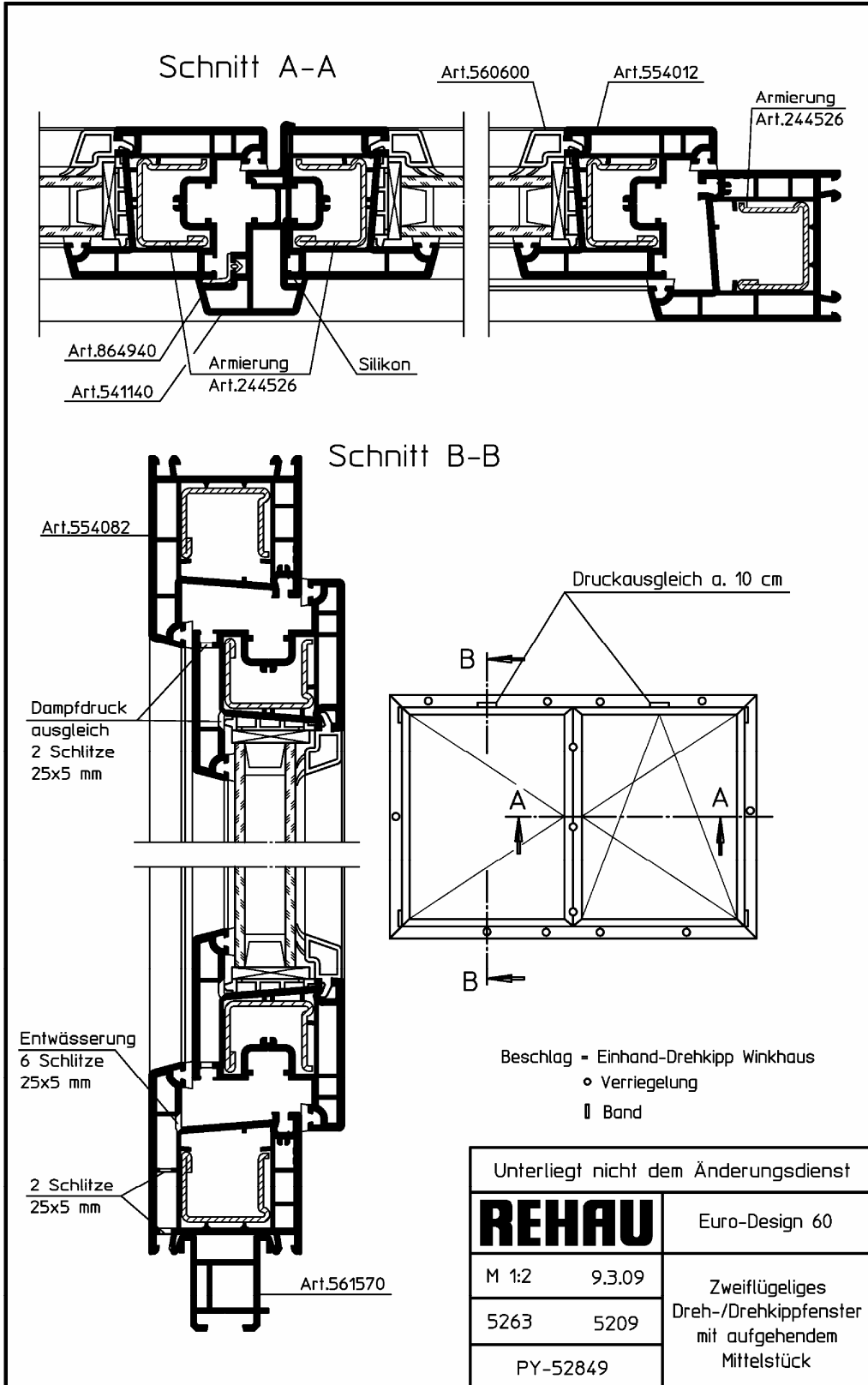

Wiederhol- und Vervielfältigung dieses Dokuments, Verwertung und Verbreitung dieses Inhalts sind verboten, soweit nicht ausdrücklich gestattet. Zuwiderhandlungen verpflichten zu Schadenersatz. Alle Rechte für den Fall der Patent-, Gebrauchsmuster- oder Geschmacksmusterertragung sowie Urheberrechte sind vorbehalten.

**Zeichnung 3** Gutachtlich übertragene Konstruktion – zweiflügeliges Dreh-Drehkippfenster und zweiflügelige Dreh-Drehkippfenstertür (Abmessungen nach Größendiagramm)





## Anlage 2 Geprüfte Konstruktionen

Die Zeichnungen basieren auf unveränderten Unterlagen des Auftraggebers.

CAD

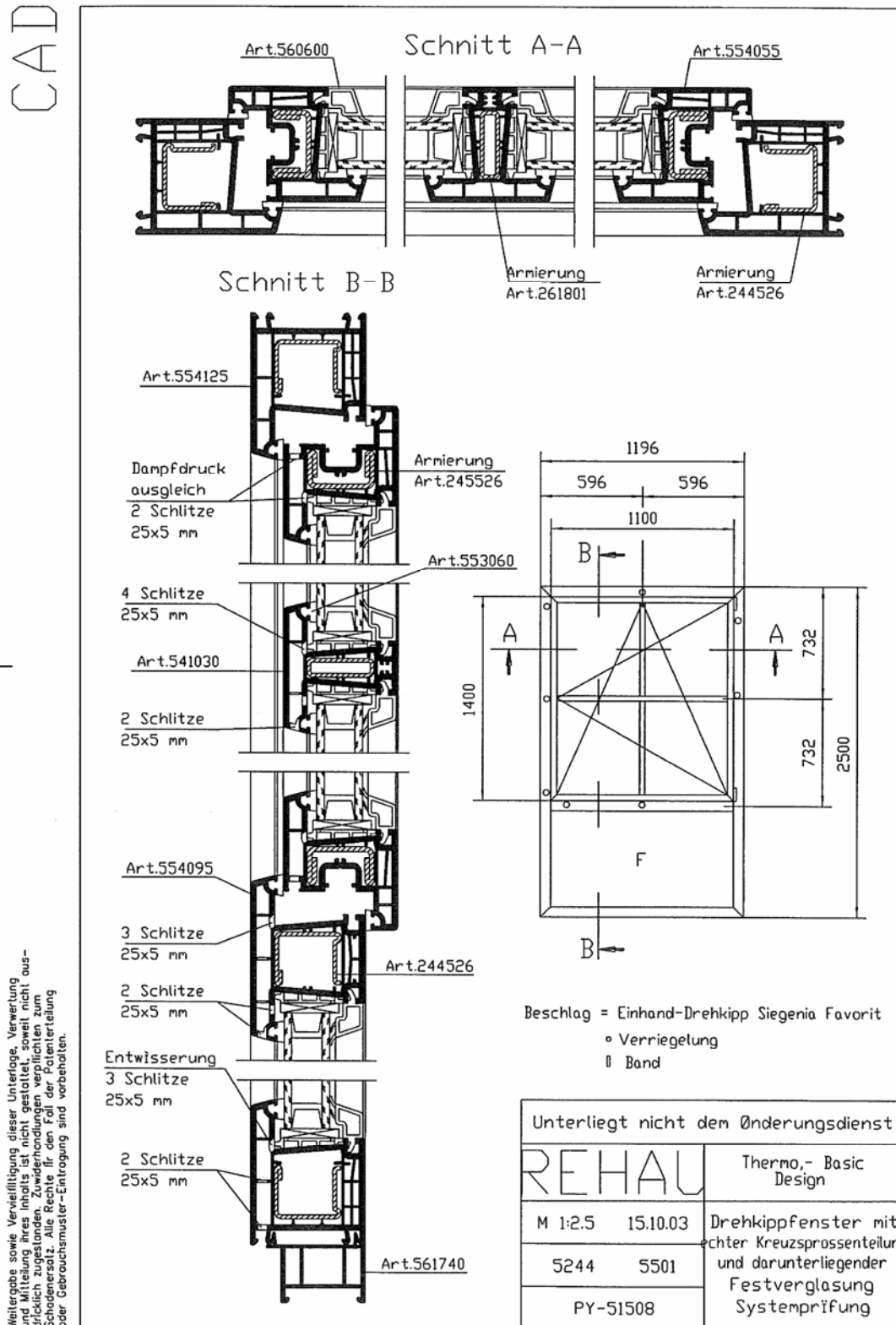

**Zeichnung 5** Geprüfte Konstruktion Prüfbericht 101 27558/1 vom 1. März 2004

CAD

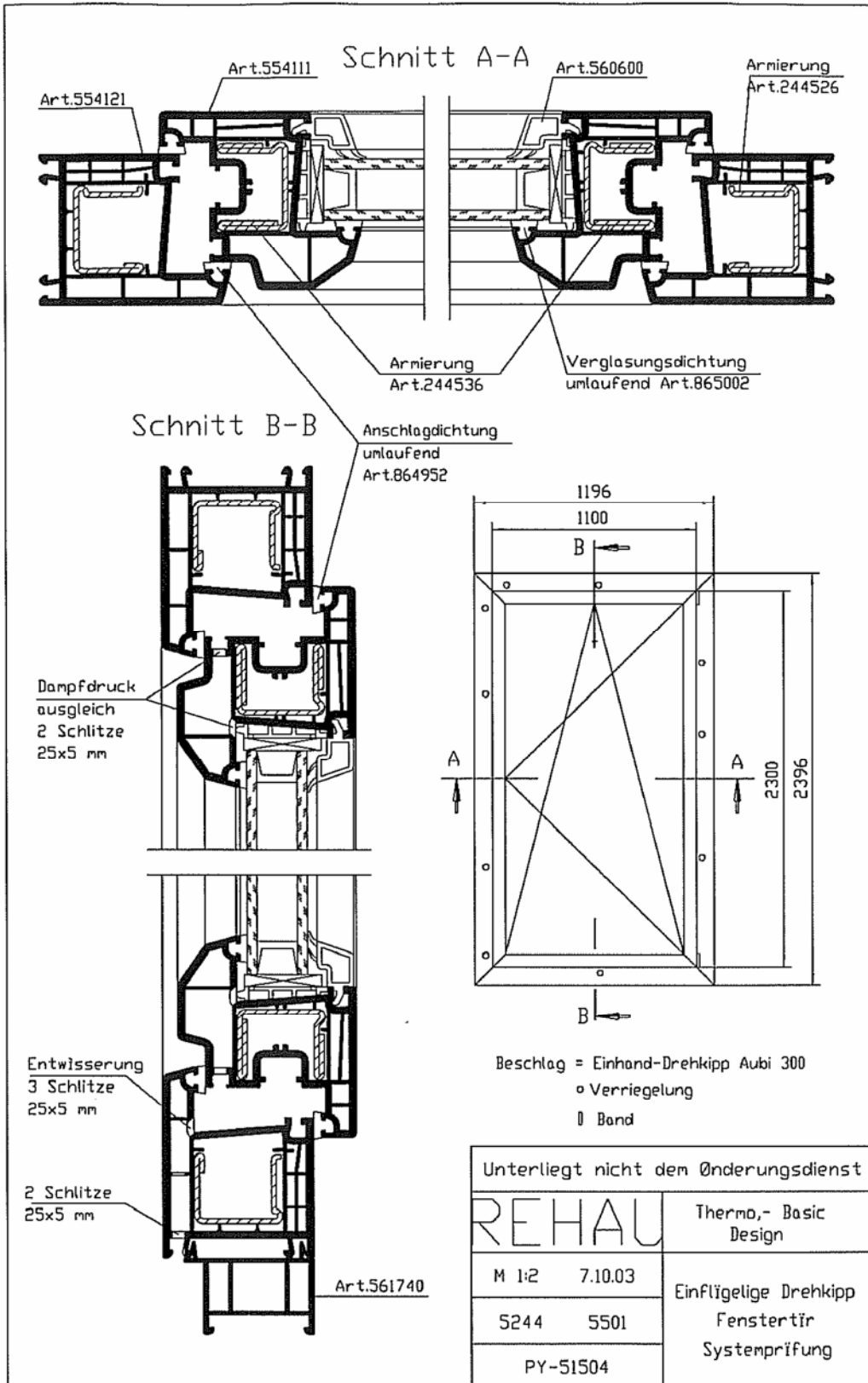

Weilergabe sowie Verwittigung dieser Unterlage, Verwertung und Mitteilung ihres Inhalts ist nicht gestattet, soweit nicht ausdrücklich zugestimmt wurde. Änderungen sind ohne schriftlichen Auftrag nicht zulässig. Alle Rechte für den Fall der Patenterteilung oder Gebrauchsmuster-Eintragung sind vorbehalten.

**Zeichnung 6** Geprüfte Konstruktion Prüfbericht 101 27558/2 vom 1. März 2004

CAD

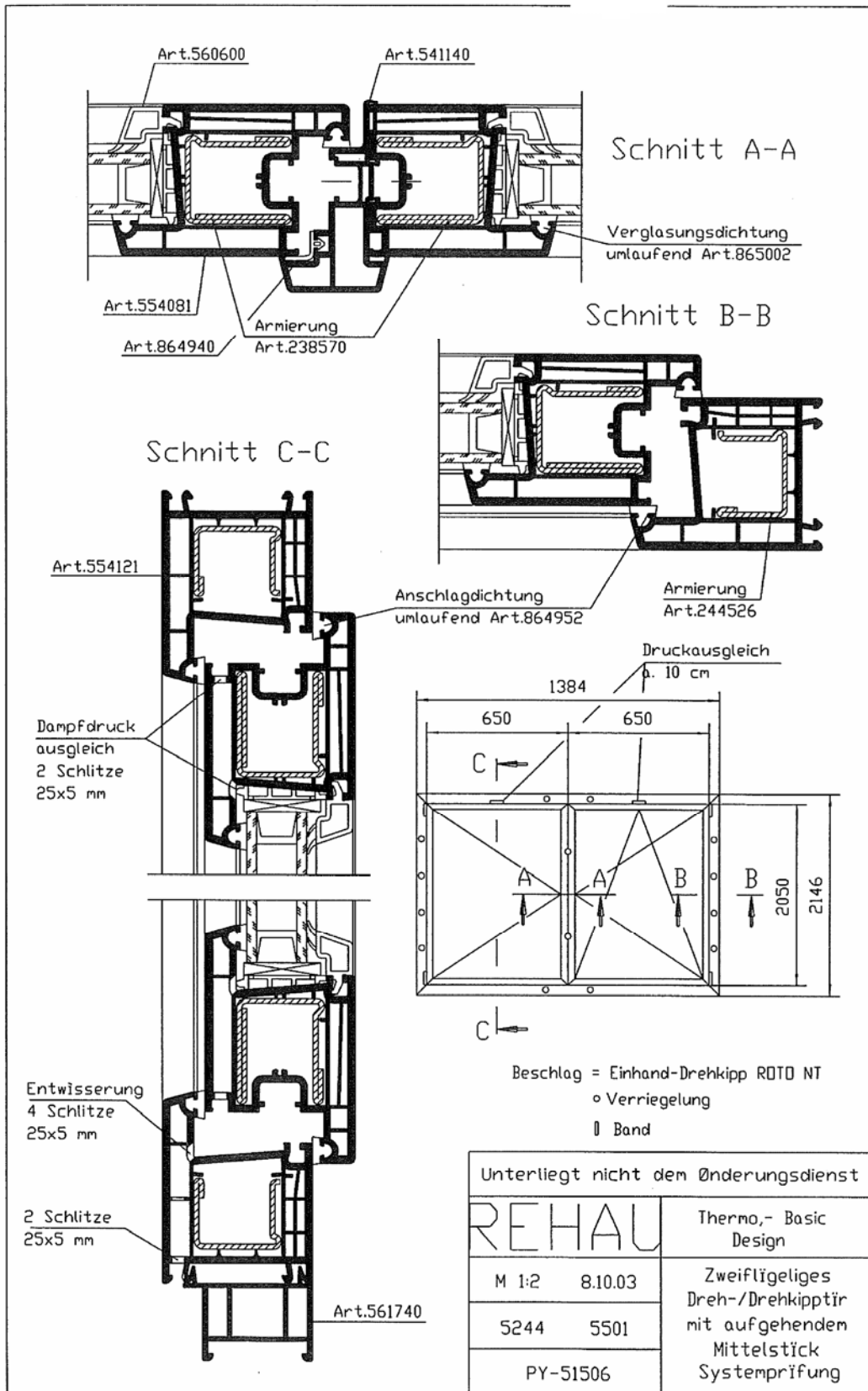

Weitergabe sowie Vervielfältigung dieser Unterlagen, Verwertung und Mitteilung ihres Inhalts ist nicht gestattet, soweit nicht ausdrücklich zugestanden. Zuwiderhandlungen verpflichten zum Schadensersatz. Alle Rechte für den Fall der Patenterteilung oder Gebrauchsmuster-Eintragung sind vorbehalten.

**Zeichnung 7** Geprüfte Konstruktion Prüfbericht 101 27558/3 vom 1. März 2004

CAD

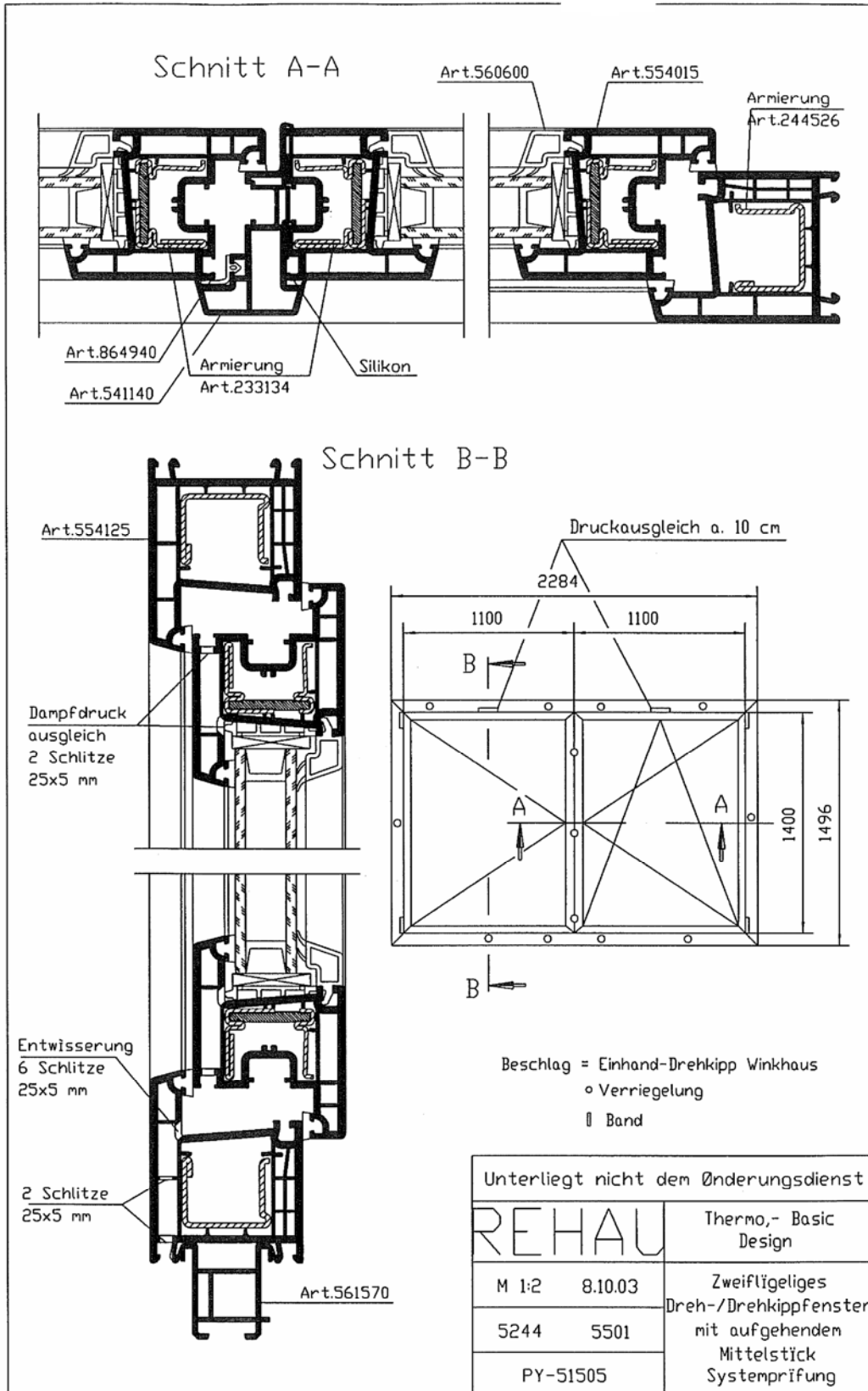

Weitergabe sowie Vervielfältigung dieser Unterlage, Verwertung und Mitteilung ihres Inhalts ist nicht gestattet, soweit nicht ausdrücklich zugestanden. Zuwiderhandlungen verpflichten zum Schadensersatz. Alle Rechte für den Fall der Patenterteilung oder Gebrauchsmuster-Eintragung sind vorbehalten.

Zeichnung 8 Geprüfte Konstruktion Prüfbericht 101 27558/4 vom 1. März 2004



CAD

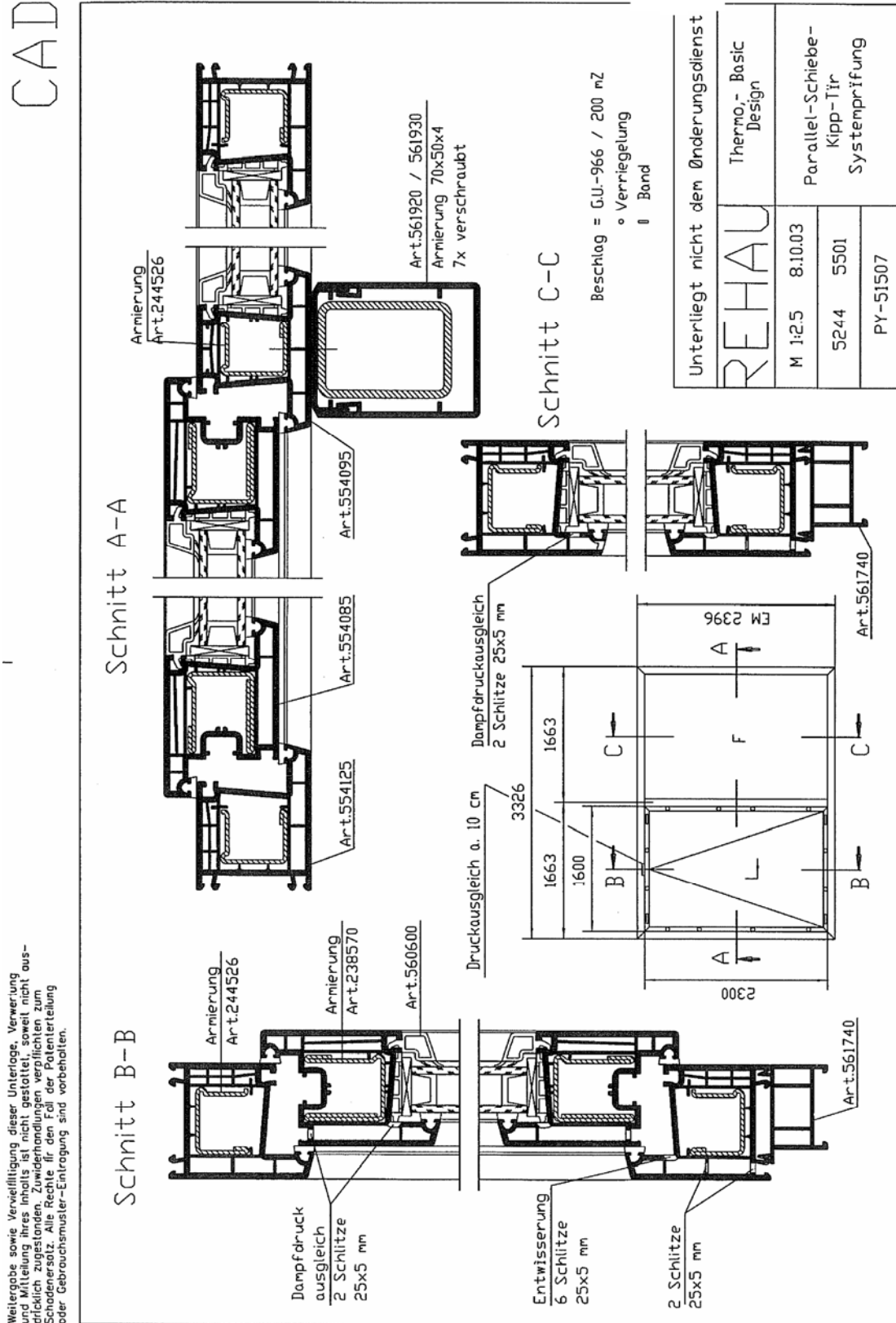

Unterliegt nicht dem Änderungsdienst	
REHAU	Thermo,- Basic Design
M 1:2,5	8.10.03
5244	5501
PY-51507	
Parallel-Schiebe-Kipp-Tür Systemprüfung	

Weilergabe sowie Veröffentlichung dieser Unterlage, Verwertung und Mitleihen des Inhalts ist nicht gestattet, soweit nicht ausdrücklich zugestanden. Zuwiderhandlung ist verpflichtend zum Schadenersatz. Alle Rechte für den Fall der Patenterteilung oder Gebrauchsmuster-Eintragung sind vorbehalten.

Zeichnung 9 Geprüfte Konstruktion Prüfbericht 101 27558/5 vom 1. März 2004

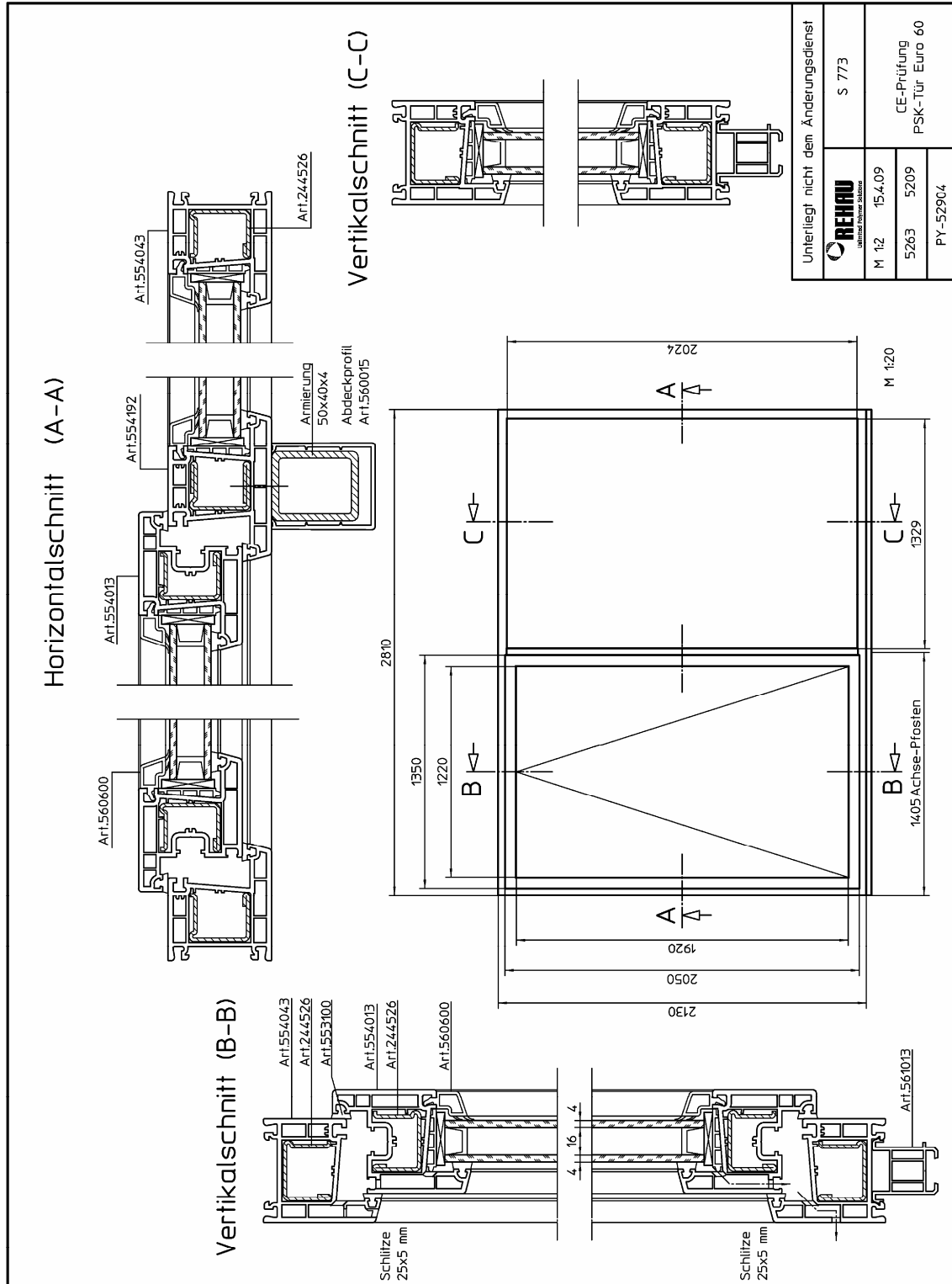

**Zeichnung 10** Geprüfte Konstruktion (Flügelrahmenarmierung 244526) Prüfbericht 102 37556/2 vom 17. April 2009

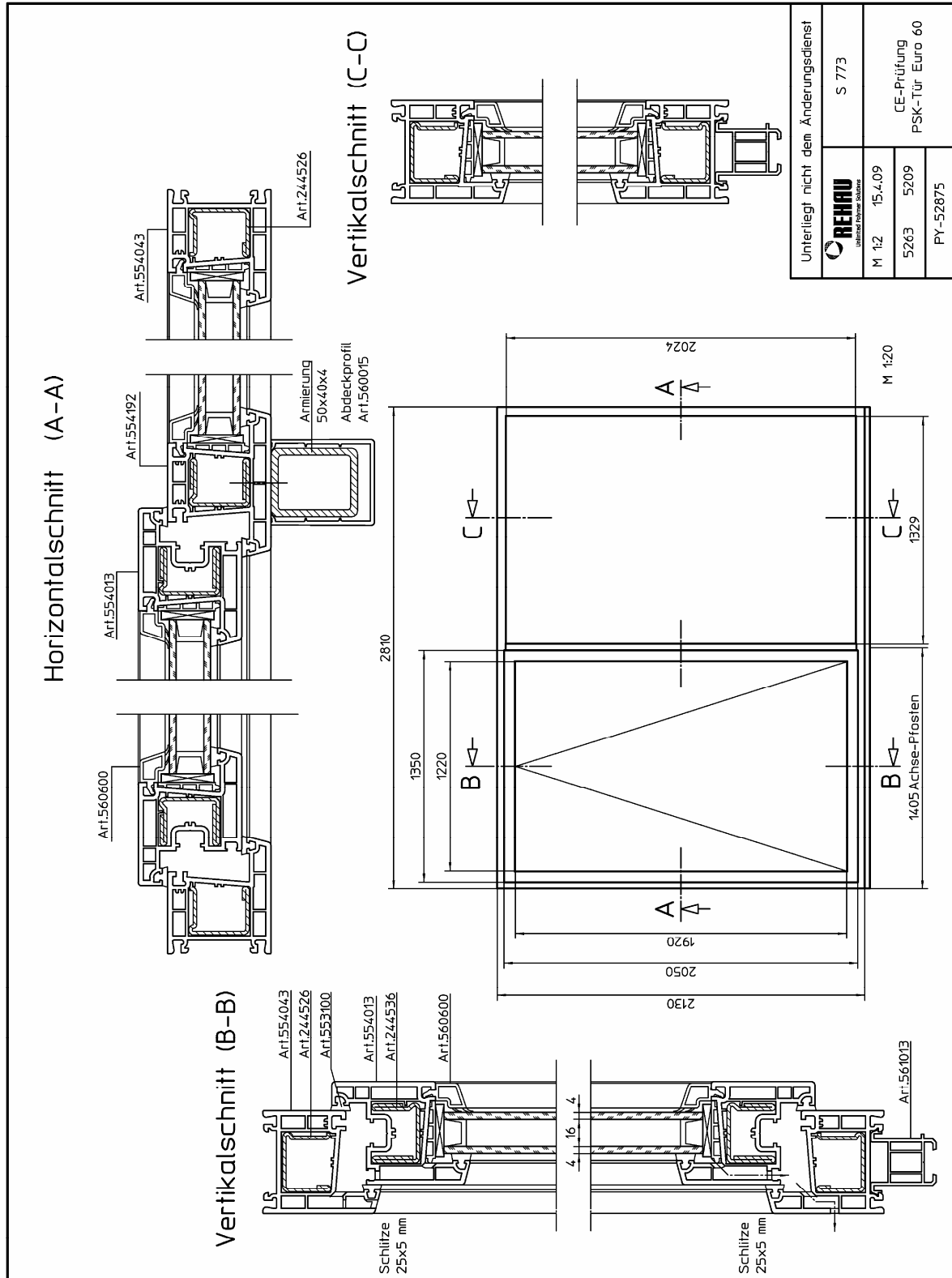

**Zeichnung 11** Geprüfte Konstruktion (Flügelrahmenarmierung 244536) Prüfbericht 102 37556/2 vom 17. April 2009



## Anlage 3 Auszug aus der Kurzsystembeschreibung Euro-Design 60

### REHAU-Euro-Design 60 1. Systembeschreibung

#### 1. Profilkonstruktion und technische Daten

Dichtungssystem	Anschlagdichtung
Bautiefe	60 mm
Anzahl der Kammern	3
Dichtungsauflage	8 mm
Dichtspalt	3 mm
Beschlagachse	13 mm
Maximale Scheibenstärke	33 mm

#### 2. Programmumfang

Blendrahmen 64, 68, 76-1	mit oder ohne verschweißbarer Universaldichtung
Pfosten 78, 86	mit oder ohne verschweißbarer Universaldichtung
Flügel Z 60, 60 rund, P 60	mit oder ohne verschweißbaren Dichtungen
Alle Profile der Systeme REHAU-Basic-Design und REHAU-Thermo-Design	

#### 3. Öffnungsarten

- Drehfenster und -türen,
- Drehkipfenster und -türen,
- Kipfenster,
- Mehrteilige Fenster und Balkontüren mit Pfosten und Kämpfer,
- Zweiflügelige Fenster ohne festen Pfosten,
- Festverglasungen,
- Schräg- und Rundbogenfenster,
- Parallelschiebekipptüren.

#### 4. Material

##### 4.1 REHAU-Fenster- und Türprofile

RAU-PVC, speziell für den Außeneinsatz geeignet, nach ISO 1163 - PVC-U, EDLP (082-25-28) bzw. EN 12608, cadmiumfrei rezeptiert.

##### 4.2 REHAU-Dichtungen

Verschweißbare Dichtungen: RAU-PREN (thermoplastisches Elastomer)  
 Einzuziehende Dichtungen: RAU-SR (EPDM, schwarz und grau)  
 RAU-SIK (Silikon, weiß)  
 Alle Dichtungen erfüllen die Anforderungen nach RAL-GZ 716/1, Abschnitt II „Extrudierte Dichtungsprofile“.

#### 5. Qualitätssicherung



# REHAU-Euro-Design 60

## 1. Systembeschreibung

### 6. Systemargumente Fenster:

**1**

**Gleiche Anschlagdichtungen im Blendrahmen und Flügel:**

- einfachere Disposition, geringere Lagerhaltung, rationelle Fertigung.

**Wahlweise Profile mit werkseitig einextrudierten, verschweißbaren Dichtungen:**

- Kostensenkung durch reduzierte Lagerhaltung und schnellere Fertigung, hervorragender Sitz und feste Haftung der Dichtung am Hauptprofil. Die verschweißbaren Dichtungen sind im Falle einer Beschädigung austauschbar.

**2**

**Gleiche Armierungen im Blendrahmen und Pfosten einsetzbar, Armierungen identisch mit denen der anderen REHAU-Profilssysteme:**

- reduzierte Lagerhaltung, das Verwechseln der Armierungen wird vermieden.

**Armierungskammertiefe 35 mm:**

- Trotz guter Wärmedämmung ist der Einsatz von Armierungen mit großer Bautiefe und somit besten statischen Eigenschaften möglich.

**3**

**Haltenase in der Armierungskammer des Flügelprofils:**

- Fixierung der einschenkelförmigen Armierung, dadurch kein Durchbohren der Armierung bei der Beschlagmontage (Dreierlochbohrung).
- schnellere Verarbeitung, längere Werkzeugstandzeiten.

**4**

**Befestigung der tragenden Beschlagteile durch 2 PVC-Wandungen oder zusätzlich durch die Stahlarmierung:**

- sicheres Abtragen der Flügellasten.

**Beschlagachse 13 mm:**

- möglicher Einsatz von verstärkten Beschlagteilen.

**5**

**Identische Falzausbildung im Flügel-, Blendrahmen- und Pfostenprofil:**

- gleiches Fräsbild, dadurch kein Wechseln des Fräasers bzw. zweite Fräsmaschine notwendig.

**6**

**Bautiefe der Profile 60 mm, 3-Kammerausbildung:**

- in Verbindung mit einer entsprechenden Verglasung bieten die Fenster guten Schutz gegen Kälte und Lärm.

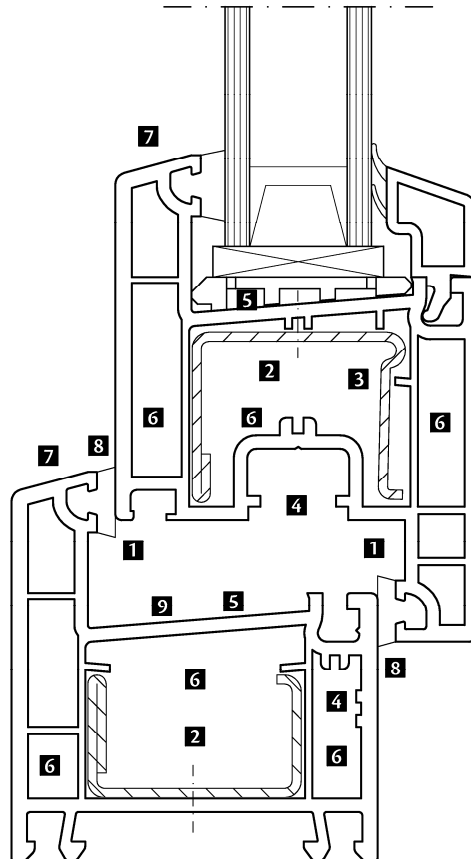

**7**

**Ansprechendes Design:**

- schlanke und elegante Profilsicht, gefällige Optik mit Radien und Schrägen.

**8**

**Zwei umlaufende Dichtungen mit breiter Anlage am Blendrahmen und Flügel:**

- Schutz vor Zugluft, Staub, Wasser und Wärmeverlust!

**9**

**Schrägfalz mit glattem Falzgrund im Blendrahmen:**

- einfache Reinigung, Unterstützung des Wasserablaufs bei der Entwässerung.

### 7. Kompatibilität zu anderen REHAU-Fensterprofilsystemen:

	Basic-Design	Thermo-Design	Thermo-Design 70	Brillant-Design	Brillant-Design MD
Gleiche Armierungen	[X]				
Gleiche Konformationsmaße	[X]				
Gleiche Beschläge	[X]				
Gleiche Dichtungen	[X]				

## Anlage 4 Größendiagramme Euro-Design 60

### REHAU-Euro-Design 60 6. Größenbegrenzungen

#### 1. Allgemein

Bei den Größenbegrenzungen handelt es sich um Flügelaußenmaße. Die angegebenen Gewichte beziehen sich auf die Scheibenlasten. Neben den von uns aufgeführten Größenbegrenzungen sind die Angaben der Beschlaghersteller (wie beispielsweise die maximalen Flügengewichte) zu beachten.

Das Flügengewicht ist auf maximal 100 kg beschränkt (Abweichungen sind gesondert aufgeführt).

#### 2. Elemente/Festverglasungen

Unabhängig von den vorgegebenen Größenbegrenzungen ist weiterhin zu beachten, dass die maximale Kantenlänge

- bei weißen Profilen 4,0 m,
- bei nicht weißen Profilen 3,0 m

beträgt, d.h. ab einer Kantenlänge von 4,0 m bzw. 3,0 m müssen die Blendrahmenkopplungen als Dehnfugen ausgelegt werden. Diese Dehnfugen dürfen durch Zargen, Stützprofile usw. nicht überbrückt werden. Des Weiteren dürfen die Profile in ihrer Bewegung nicht behindert werden.

Bei nicht weißen Elementen mit einer Profillänge von jeweils 2,5 m bis 3,0 m wird empfohlen, die Montagefuge im Eckbereich des Blendrahmens nicht auszuschäumen (Abstand von der Blendrahmenecke ca. 300 mm!). In diesem Fall ist vielmehr ein Dämmstoff einzusetzen, welcher die auftretende Ausdehnung aufnehmen kann. Auch bei der Auswahl des Befestigungsmittels sollte darauf geachtet werden, dass dieses den Blendrahmen nicht einzwängt.

Bei einer Festverglasung ist die maximale Kantenlänge:

- bei weißen Profilen auf 3,0 m,
- bei nicht weißen Profilen auf 2,5 m begrenzt.

Bezüglich der maximalen Fläche wird auf die DIN 18056 – Fensterwände – verwiesen. Unabhängig von ihrer Konstruktion (Elemente oder Festverglasung) müssen Fensterwände ab einer Fläche von 9 m<sup>2</sup> und einer Seitenlänge von mindestens 200 cm gesondert statisch nachgewiesen werden.

#### 3. Armierung

Generell umlaufend zu armieren sind:

- Haustüren,
- Parallelschiebekipptüren,
- Kipp- bzw. Klappfenster,
- alle Flügelprofile über 100 cm in der Breite bzw. 130 cm in der Höhe,
- Fensterflügel für den Einsatz in B4/9A/3,
- nicht weiße Profile (Stahlarmierung von mindestens 1,5 mm Wanddicke).

Bei hohen Flügengewichten ist zu gewährleisten, dass die Flügellast sicher durch die Verschraubung der tragenden Beschlagteile (z.B. Ecklager, Scherenlager, Drehbänder) abgetragen werden kann. Bei Flügengewichten bis 80 kg ist die Befestigung der tragenden Beschlagteile durch zwei bzw. drei PVC-Wandungen ausreichend. Bei Flügengewichten über 80 kg muss die Befestigung der tragenden Beschlagteile in die Stahlarmierung erfolgen oder es muss durch andere geeignete Maßnahmen sichergestellt werden, dass die Flügellasten dauerhaft abgetragen werden können. Im Zweifelsfall ist Rücksprache mit den entsprechenden Beschlagherstellern zu halten.

Zur Abtragung der Flügellast bei einer Haustür muss die Verschraubung der tragenden Beschlagteile (Drehbänder) immer in die Armierung erfolgen.

#### 4. Scheibenlasten

Die maximal zulässigen Flügelbreiten in Abhängigkeit von der Scheibenlast sind dem Diagramm unter Absatz 4 in den Armierungsrichtlinien zu entnehmen.

**Windlastzonenkarte**



Windlastzone	Windgeschwindigkeit in m/s
1	22,5
2	25,0
3	27,5
4	30,0

**Einbauhöhe**

Die Einbauhöhe des Fensters ist definiert als Differenzhöhe zwischen Geländeoberkante und der Oberkante des Blendrahmens des Fensters.

**Geländekategorie**

Das Gelände ist in 4 Geländekategorien eingeteilt:  
 Inseln der Nordsee beinhalten die der Nordseeküste vorgelagerten Inseln.  
 Küste der Nordsee beinhaltet die Küste und küstennahe Gebiete mit einer Breite von 5 km landeinwärts entlang der Nordseeküste.  
 Küste und Inseln der Ostsee beinhalten küstennahe Gebiete in einem Streifen entlang der Küste mit einer Breite von 5 km landeinwärts und die Inseln der Ostsee.  
 Binnenland beinhaltet Stadtgebiete, Vororte von Städten, Industrie- oder Gewerbegebiete, Wälder.

**Klassifizierung**

Die notwendige Klassifizierung eines Fensters ist der nachfolgenden Tabelle zu entnehmen (Quelle: ift-Richtlinie FE-05/2 „Einsatzempfehlungen für Fenster und Außentüren“, Institut für Fenstertechnik, Rosenheim, August 2005).

**Geltungsbereich:**

geschlossene Gebäude mit rechteckigem Grundriss,  
 Geländehöhe < 800 m ü. NN,  
 Einbauhöhe ≤ 25 m.

Windlastzone	Einbauhöhe der Fenster 0 bis 10 m				Einbauhöhe der Fenster >10 bis 18 m				Einbauhöhe der Fenster >18 bis 25 m			
	Binnenland	Küste und Inseln der Nordsee	Küste der Nordsee	Inseln der Nordsee	Binnenland	Küste und Inseln der Nordsee	Küste der Nordsee	Inseln der Nordsee	Binnenland	Küste und Inseln der Nordsee	Küste der Nordsee	Inseln der Nordsee
1	B2-4A-2	-	-	-	B2-4A-3	-	-	-	B2-4A-3	-	-	-
2	B2-4A-2	B2-4A-2	-	-	B2-4A-3	B3-7A-3	-	-	B2-4A-3	B3-7A-3	-	-
3	B2-4A-2	B3-7A-2	-	-	B3-7A-3	B3-7A-3	-	-	B3-7A-3	B3-7A-3	-	-
4	B2-4A-2	B3-7A-2	B3-7A-2	B3-7A-3	B3-7A-3	B3-7A-3	B3-7A-3	*	B3-7A-3	B4-9A-3	B4-9A-3	*

Für alle Gebäude außerhalb des Geltungsbereiches und für die mit \* markierten Felder ist eine individuelle Festlegung nötig.

Eigenschaft	Klassifizierung										
Luftdurchlässigkeit nach DIN EN 12207											
Klasse	1		2			3			4		
Maximaler Prüfdruck in Pa	150		300			600			600		
Schlagregendichtheit nach DIN EN 12208											
Klasse	1A	2A	3A	4A	5A	6A	7A	8A	9A		
Prüfdruck in Pa	0	50	100	150	200	250	300	450	600		
Windwiderstandsfähigkeit nach DIN EN											
Klasse Rahmendurchbiegung	A (≤ 1/150)			B (≤ 1/200)				C (≤ 1/300)			
Klasse Prüfdruck	1		2		3		4		5		
Prüfdruck in Pa	400		800		1200		1600		2000		





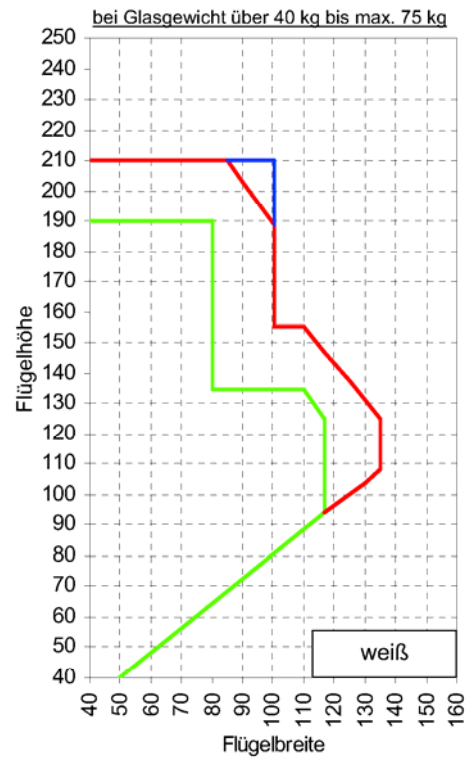
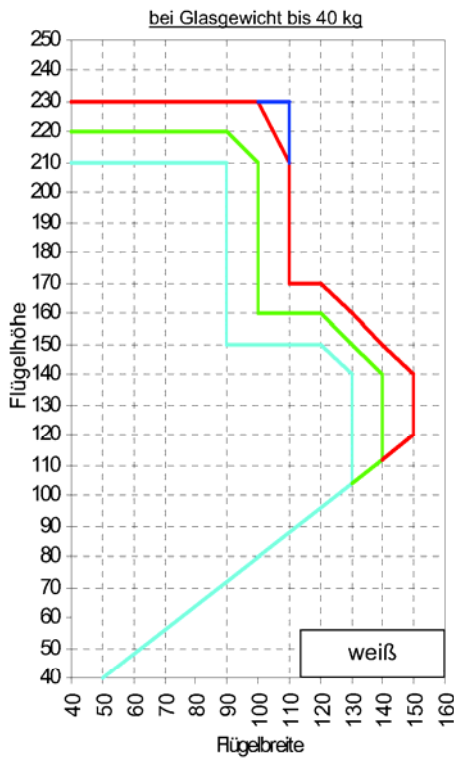

## REHAU-Euro-Design 60 6. Größenbegrenzungen

**Flügelprofile 60**  
Einflügelig D/DK  
Farbe: **weiß**



<b>Windwiderstand</b>	<b>DIN EN 12210</b>	<b>B4</b>
Schlagregendichtheit	DIN EN 12208	9A
Luftdurchlässigkeit	DIN EN 12207	3



Farbaufschlüsselung für Farbe **weiß**

	Armierung	Art.-Nr.	Max. Glasgewicht
Cyan	35 x 28 x 1,5 thermisch getrennt 	233134	40 kg
	35,5 x 28 x 2 	244546	40 kg
	35 x 28 x 1,5 	244506	40 kg
Green	35 x 28 x 1,5 	244516	40 kg
Red	35 x 28 x 2 	244526	40 kg
Blue	35 x 28 x 2 	244536	40 kg

Farbaufschlüsselung für Farbe **weiß**

	Armierung	Art.-Nr.	Max. Glasgewicht
Green	35 x 28 x 1,5 	244516	50 kg
Red	35 x 28 x 2 	244526	75 kg
Blue	35 x 28 x 2 	244536	75 kg

\* Die Armierung 35 x 28 x 1,5, thermisch getrennt, kann bis in den gestrichelten Bereich eingesetzt werden. In den aufrechten Flügelprofilen des Mittelstoßes sind in Abhängigkeit von der Flügelgröße jedoch **generell** die Armierungen Art. 244516, 244526 oder 244536 einzusetzen.  
Die maximal zulässigen Flügelbreiten in Abhängigkeit von der Scheibenlast sind dem Diagramm unter Absatz 4 in den Armierungsrichtlinien entnehmen.



## REHAU-Euro-Design 60 6. Größenbegrenzungen

**Flügelprofile 60**  
Einflügelig D/DK  
Farbe: **nicht weiß**

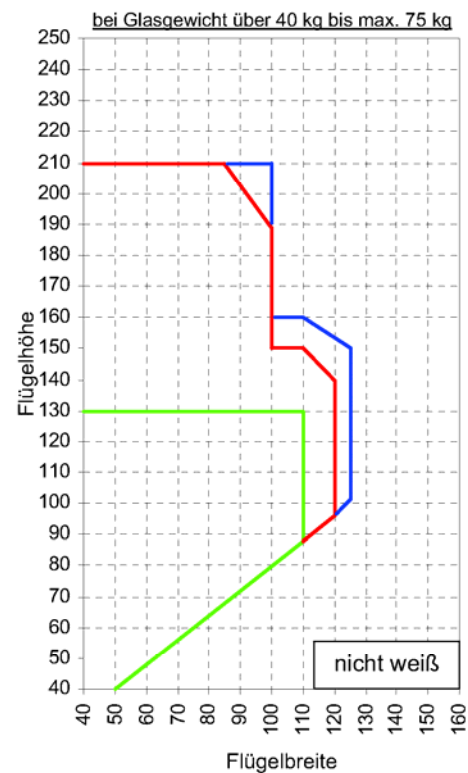
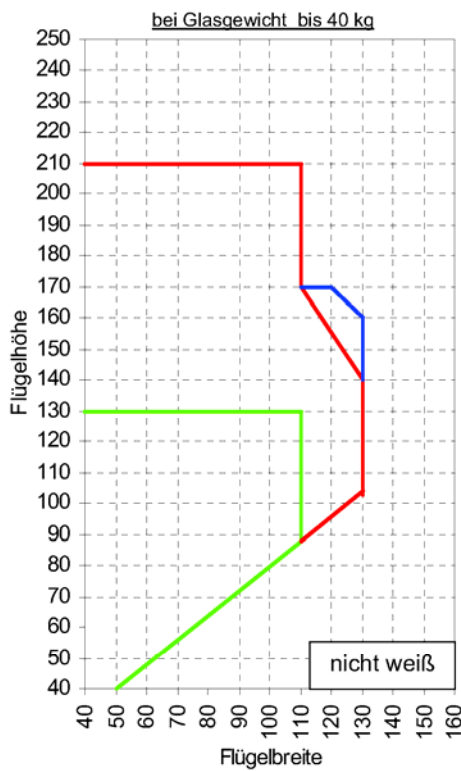

<b>Windwiderstand</b>	<b>DIN EN 12210</b>	<b>B4</b>
Schlagregendichtheit	DIN EN 12208	9A
Luftdurchlässigkeit	DIN EN 12207	3



Farbaufschlüsselung für Farbe **nicht weiß**

	Armierung	Art.-Nr.	Max. Glasgewicht
	35 x 28 x 1,5 	244516	40 kg
	35 x 28 x 2 	244526	40 kg
	35 x 28 x 2 	244536	40 kg

Farbaufschlüsselung für Farbe **nicht weiß**

	Armierung	Art.-Nr.	Max. Glasgewicht
	35 x 28 x 1,5 	244516	50 kg
	35 x 28 x 2 	244526	75 kg
	35 x 28 x 2 	244536	75 kg

Die maximal zulässigen Flügelbreiten in Abhängigkeit von der Scheibenlast sind dem Diagramm unter Absatz 4 in den Armierungsrichtlinien (TI 700.620) zu entnehmen.



# REHAU-Euro-Design 60

## 6. Größenbegrenzungen

### Flügelprofile 60

Zweiflügelig ohne festen Pfosten

Farbe: **weiß**

<b>Windwiderstand</b>	<b>DIN EN 12210</b>	<b>B2</b>
Schlagregendichtheit	DIN EN 12208	4A
Luftdurchlässigkeit	DIN EN 12207	2

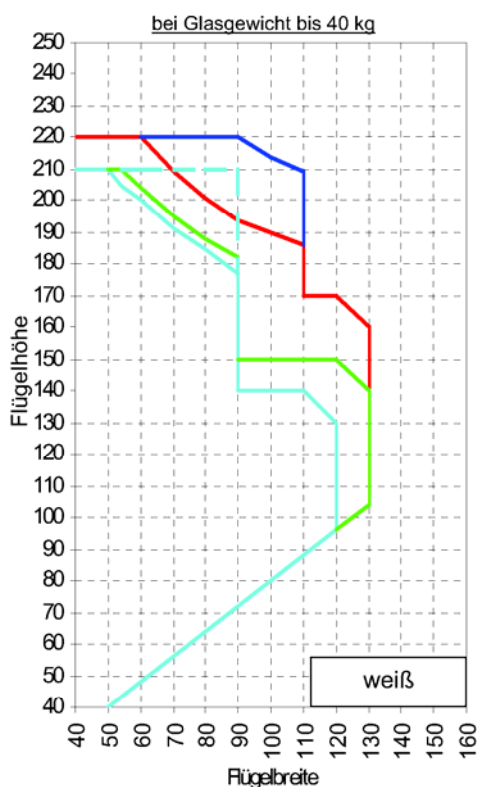

#### Farbaufschlüsselung für Farbe **weiß**

	Armierung	Art.-Nr.	Max. Glasgewicht
[Cyan]	35 x 28 x 1,5* thermisch getrennt	233134	40 kg
	35,5 x 28 x 2	244546	40 kg
	35 x 28 x 1,5	244506	40 kg
[Green]	35 x 28 x 1,5	244516	40 kg
[Red]	35 x 28 x 2	244526	40 kg
[Blue]	35 x 28 x 2	244536	40 kg

#### Farbaufschlüsselung für Farbe **weiß**

	Armierung	Art.-Nr.	Max. Glasgewicht
[Green]	35 x 28 x 1,5	244516	50 kg
[Red]	35 x 28 x 2	244526	75 kg
[Blue]	35 x 28 x 2	244536	75 kg

\* Die Armierung 35 x 28 x 1,5, thermisch getrennt, kann bis in den gestrichelten Bereich eingesetzt werden. In den aufrechten Flügelprofilen des Mittelstoßes sind in Abhängigkeit von der Flügelgröße jedoch **generell** die Armierungen Art. 244516, 244526 oder 244536 einzusetzen. Die maximal zulässigen Flügelbreiten in Abhängigkeit von der Scheibenlast sind dem Diagramm unter Absatz 4 in den Armierungsrichtlinien zu entnehmen.

## REHAU-Euro-Design 60

### 6. Größenbegrenzungen

#### Flügelprofile 60



Zweiflügelig ohne festen Pfosten

Farbe: **nicht weiß**

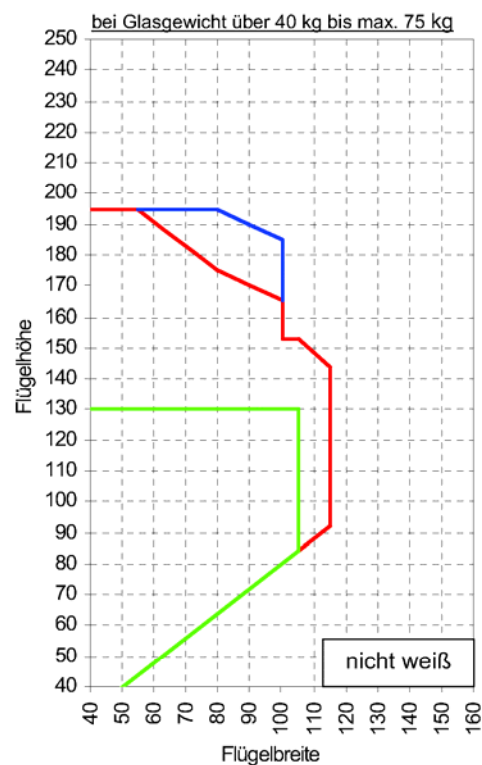

Windwiderstand	DIN EN 12210	B2
Schlagregendichtheit	DIN EN 12208	4A
Luftdurchlässigkeit	DIN EN 12207	2



#### Farbaufschlüsselung für Farbe **nicht weiß**

	Armierung	Art.-Nr.	Max. Glasgewicht
	35 x 28 x 1,5 	244516	40 kg
	35 x 28 x 2 	244526	40 kg
	35 x 28 x 2 	244536	40 kg

#### Farbaufschlüsselung für Farbe **nicht weiß**

	Armierung	Art.-Nr.	Max. Glasgewicht
	35 x 28 x 1,5 	244516	50 kg
	35 x 28 x 2 	244526	75 kg
	35 x 28 x 2 	244536	75 kg

Die maximal zulässigen Flügelbreiten in Abhängigkeit von der Scheibenlast sind dem Diagramm unter Absatz 4 in den Armierungsrichtlinien (TI 700.620) zu entnehmen.



## REHAU-Euro-Design 60 6. Größenbegrenzungen

### Flügelprofile 60







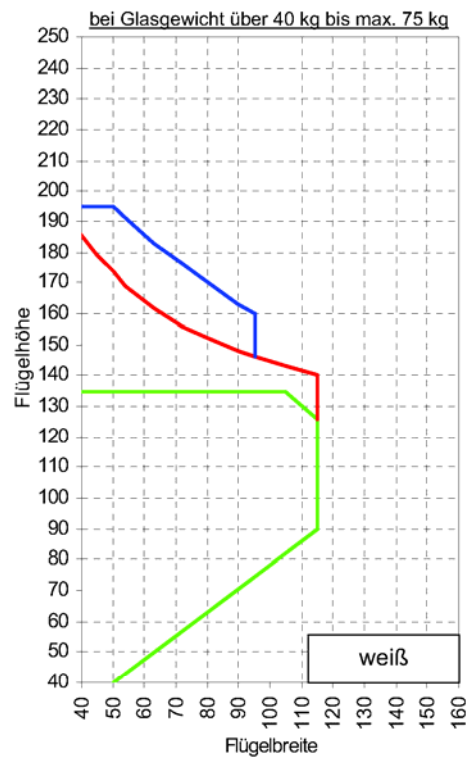
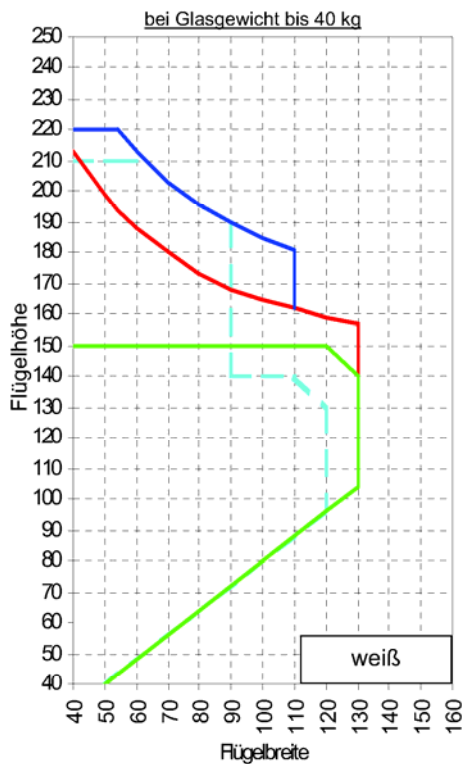

Zweiflügelig ohne festen Pfosten

Farbe: **weiß**







Windwiderstand	DIN EN 12210	B3
Schlagregendichtheit	DIN EN 12208	7A
Luftdurchlässigkeit	DIN EN 12207	3



#### Farbaufschlüsselung für Farbe **weiß**

	Armierung	Art.-Nr.	Max. Glasgewicht
	35 x 28 x 1,5* thermisch getrennt 	233134	40 kg
	35 x 28 x 1,5 	244516	40 kg
	35 x 28 x 2 	244526	40 kg
	35 x 28 x 2 	244536	40 kg

#### Farbaufschlüsselung für Farbe **weiß**

	Armierung	Art.-Nr.	Max. Glasgewicht
	35 x 28 x 1,5 	244516	50 kg
	35 x 28 x 2 	244526	75 kg
	35 x 28 x 2 	244536	75 kg

\* Die Armierung 35 x 28 x 1,5, thermisch getrennt, kann bis in den gestrichelten Bereich eingesetzt werden. In den aufrechten Flügelprofilen des Mittelstoßes sind in Abhängigkeit von der Flügelgröße jedoch **generell** die Armierungen Art. 244516, 244526 oder 244536 einzusetzen. Die maximal zulässigen Flügelbreiten in Abhängigkeit von der Scheibenlast sind dem Diagramm unter Absatz 4 in den Armierungsrichtlinien entnehmen.

## REHAU-Euro-Design 60 6. Größenbegrenzungen

### Flügelprofile 60



Zweiflügelig ohne festen Pfosten

Farbe: **nicht weiß**

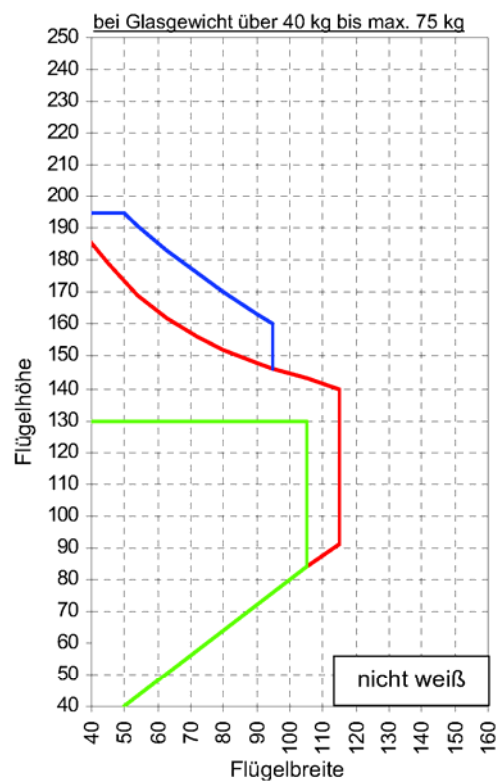
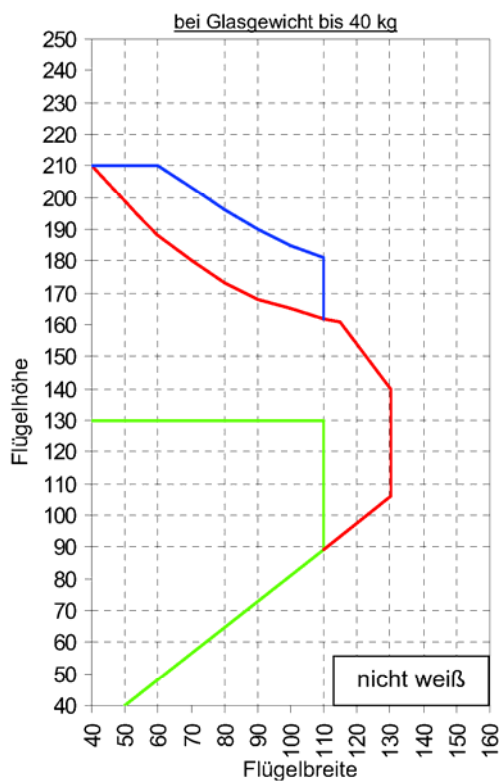

Windwiderstand	DIN EN 12210	B3
Schlagregendichtheit	DIN EN 12208	7A
Luftdurchlässigkeit	DIN EN 12207	3



Farbaufschlüsselung für Farbe **nicht weiß**

	Armierung	Art.-Nr.	Max. Glasgewicht
	35 x 28 x 1,5 	244516	40 kg
	35 x 28 x 2 	244526	40 kg
	35 x 28 x 2 	244536	40 kg

Farbaufschlüsselung für Farbe **nicht weiß**

	Armierung	Art.-Nr.	Max. Glasgewicht
	35 x 28 x 1,5 	244516	50 kg
	35 x 28 x 2 	244526	75 kg
	35 x 28 x 2 	244536	75 kg

Die maximal zulässigen Flügelbreiten in Abhängigkeit von der Scheibenlast sind dem Diagramm unter Absatz 4 in den Armierungsrichtlinien (TI 700.620) zu entnehmen.

## REHAU-Euro-Design 60 6. Größenbegrenzungen

### Flügelprofile 60



Zweiflügelig ohne festen Pfosten

Farbe: **weiß**

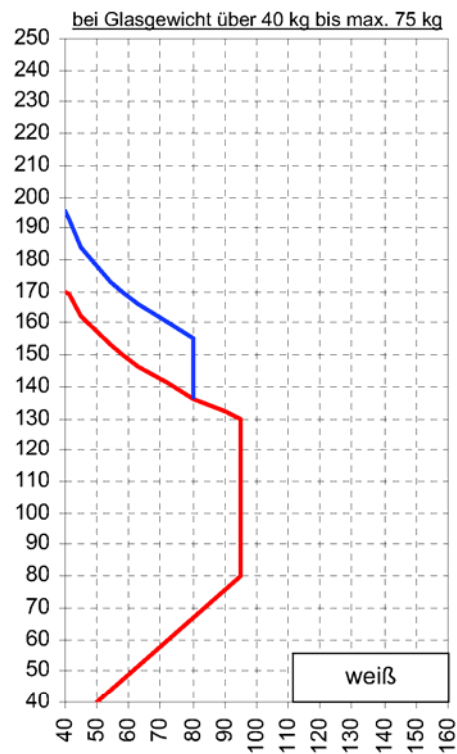
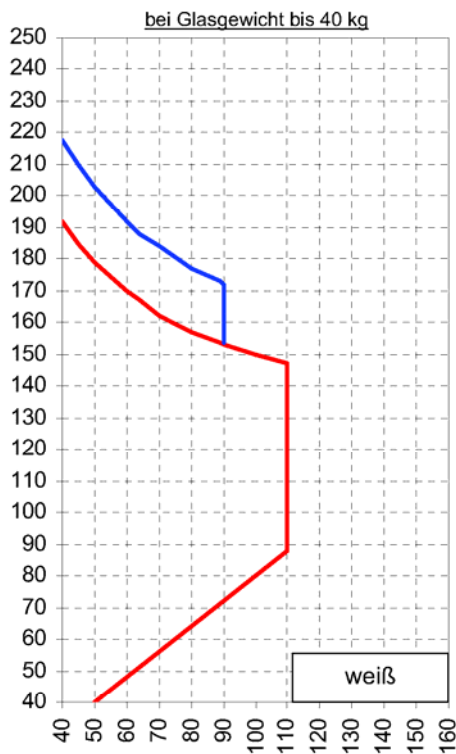

Windwiderstand	DIN EN 12210	B4
Schlagregendichtheit	DIN EN 12208	9A
Luftdurchlässigkeit	DIN EN 12207	3



#### Farbaufschlüsselung für Farbe **weiß**

	Armierung	Art.-Nr.	Max. Glasgewicht
	35 x 28 x 2 	244526	40 kg
	35 x 28 x 2 	244536	40 kg

#### Farbaufschlüsselung für Farbe **weiß**

	Armierung	Art.-Nr.	Max. Glasgewicht
	35 x 28 x 2 	244526	75 kg
	35 x 28 x 2 	244536	75 kg

Die maximal zulässigen Flügelbreiten in Abhängigkeit von der Scheibenlast sind dem Diagramm unter Absatz 4 in den Armierungsrichtlinien zu entnehmen.

## REHAU-Euro-Design 60

### 6. Größenbegrenzungen

#### Flügelprofile 60



Zweiflügelig ohne festen Pfosten

Farbe: nicht weiß

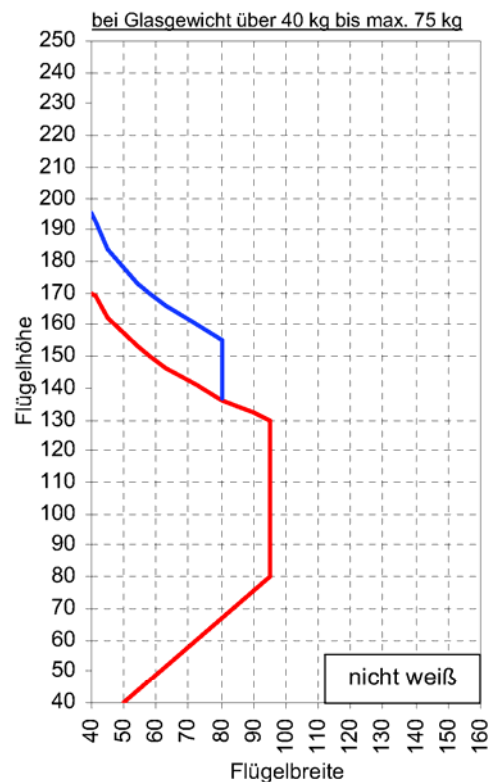
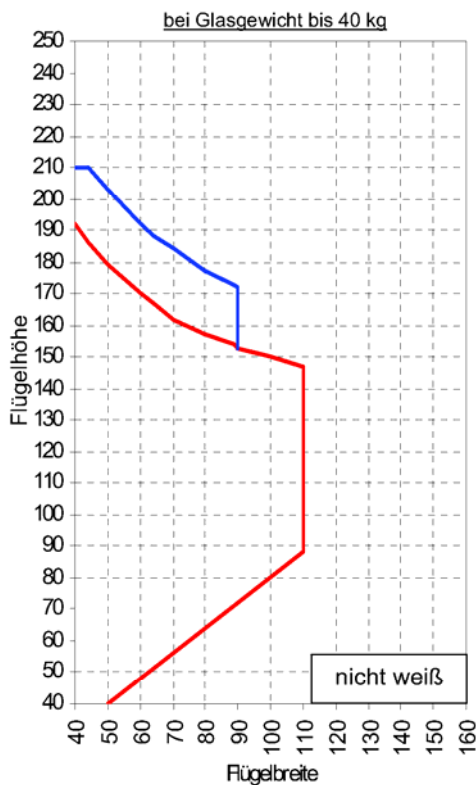

Windwiderstand	DIN EN 12210	B4
Schlagregendichtheit	DIN EN 12208	9A
Luftdurchlässigkeit	DIN EN 12207	3



Farbaufschlüsselung für Farbe nicht weiß

	Armierung	Art.-Nr.	Max. Glasgewicht
	35 x 28 x 2 	244526	40 kg
	35 x 28 x 2 	244536	40 kg

Farbaufschlüsselung für Farbe nicht weiß

	Armierung	Art.-Nr.	Max. Glasgewicht
	35 x 28 x 2 	244526	75 kg
	35 x 28 x 2 	244536	75 kg

Die maximal zulässigen Flügelbreiten in Abhängigkeit von der Scheibenlast sind dem Diagramm unter Absatz 4 in den Armierungsrichtlinien (TI 700.620) zu entnehmen.



## REHAU-Euro-Design 60 6. Größenbegrenzungen

### Flügelprofile 60 Kippfenster

Windwiderstand	DIN EN 12210	B4
Schlagregendichtheit	DIN EN 12208	9A
Luftdurchlässigkeit	DIN EN 12207	3

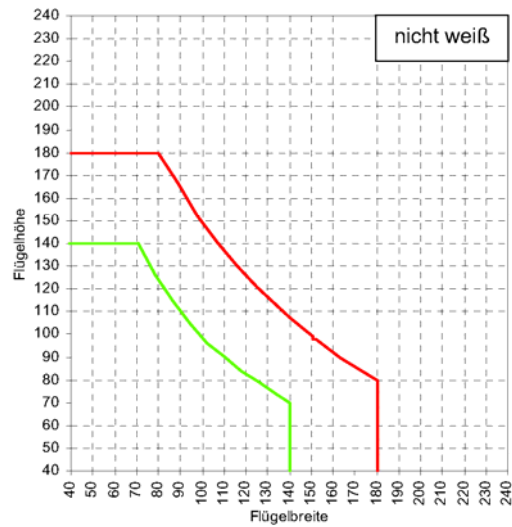
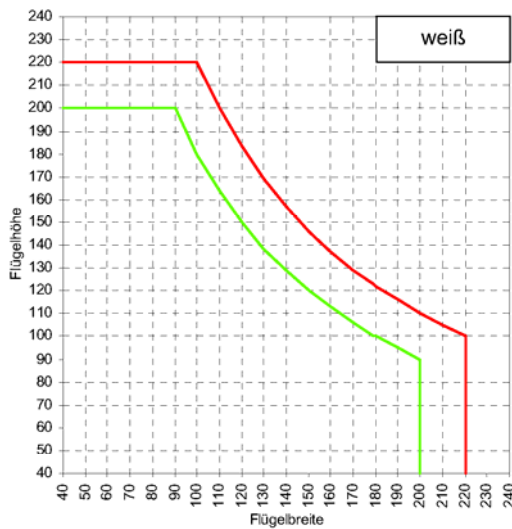

### Flügelprofile 60 Klappfenster

Windwiderstand	DIN EN 12210	B4
Schlagregendichtheit	DIN EN 12208	9A
Luftdurchlässigkeit	DIN EN 12207	3

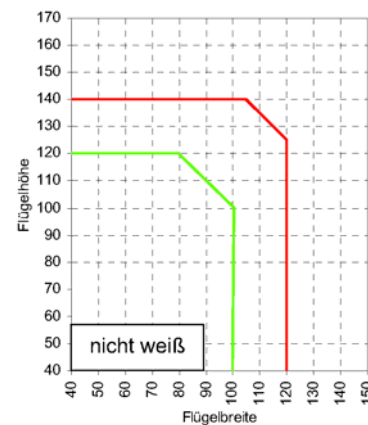
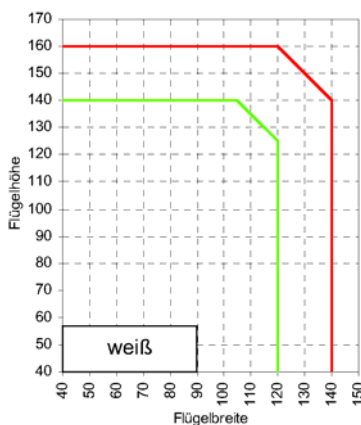

#### Farbaufschlüsselung für Farbe weiß

	Armierung	Art.-Nr.	Max. Glasgewicht
	35 x 28 x 1,5	244516	30 kg
	35 x 28 x 2	244526	40 kg

#### Farbaufschlüsselung für Farbe nicht weiß

	Armierung	Art.-Nr.	Max. Glasgewicht
	35 x 28 x 1,5	244516	30 kg
	35 x 28 x 2	244526	40 kg

Die maximal zulässigen Flügelbreiten in Abhängigkeit von der Scheibenlast sind dem Diagramm unter Absatz 4 i Armierungsrichtlinien (TI 700.620) zu entnehmen.



## REHAU-Euro-Design 60 6. Größenbegrenzungen

**Flügelprofile 60**  
Parallelschiebekipptür  
Farbe: **weiß**

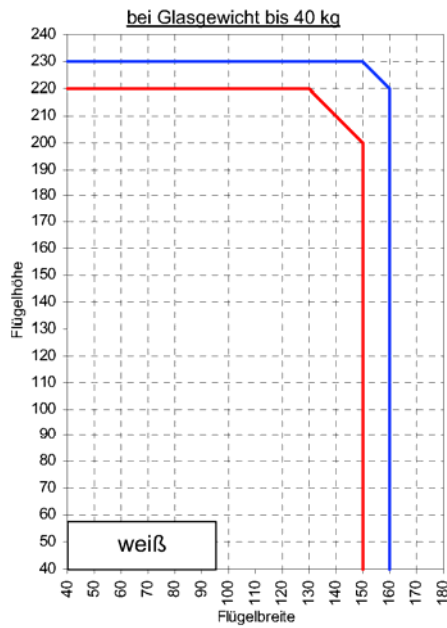

<b>Windwiderstand</b>	<b>DIN EN 12210</b>	<b>B4</b>
Schlagregendichtheit	DIN EN 12208	7A
Luftdurchlässigkeit	DIN EN 12207	3



Farbaufschlüsselung für Farbe **weiß**

	Armierung	Art.-Nr.	Max. Glasgewicht
	35 x 28 x 2 	244526	40 kg
	35 x 28 x 2 	244536	40 kg

Farbaufschlüsselung für Farbe **weiß**

	Armierung	Art.-Nr.	Max. Glasgewicht
	35 x 28 x 2 	244526	100 kg
	35 x 28 x 2 	244536	120 kg

Die maximal zulässigen Flügelbreiten in Abhängigkeit von der Scheibenlast sind dem Diagramm unter Absatz 4 in den Armierungsrichtlinien (TI 700.620) zu entnehmen.

## REHAU-Euro-Design 60 6. Größenbegrenzungen

### Flügelprofile 60



Parallelschiebekipptür

Farbe: **nicht weiß**

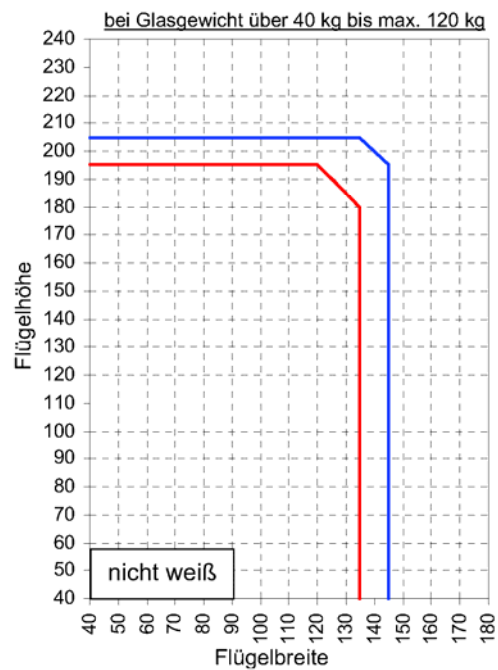
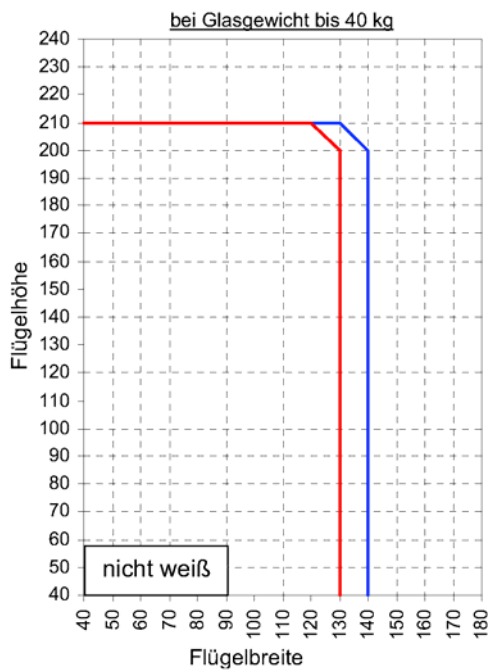

<b>Windwiderstand</b>	<b>DIN EN 12210</b>	<b>B4</b>
Schlagregendichtheit	DIN EN 12208	7A
Luftdurchlässigkeit	DIN EN 12207	3



#### Farbaufschlüsselung für Farbe **nicht weiß**

	Armierung	Art.-Nr.	Max. Glasgewicht
	35 x 28 x 2 	244526	40 kg
	35 x 28 x 2 	244536	40 kg

#### Farbaufschlüsselung für Farbe **nicht weiß**

	Armierung	Art.-Nr.	Max. Glasgewicht
	35 x 28 x 2 	244526	100 kg
	35 x 28 x 2 	244536	120 kg

Die maximal zulässigen Flügelbreiten in Abhängigkeit von der Scheibenlast sind dem Diagramm unter Absatz 4 in den Armierungsrichtlinien (TI 700.620) zu entnehmen.





### Größenbegrenzung für die in Anlage 1, Blatt 4 dargestellte Konstruktion Euro-Design 60 mit Flügel Z 74, 554081 aus Thermo-Design

**Flügelprofile 74**  
Parallelschiebekipptür (Einflügelig)

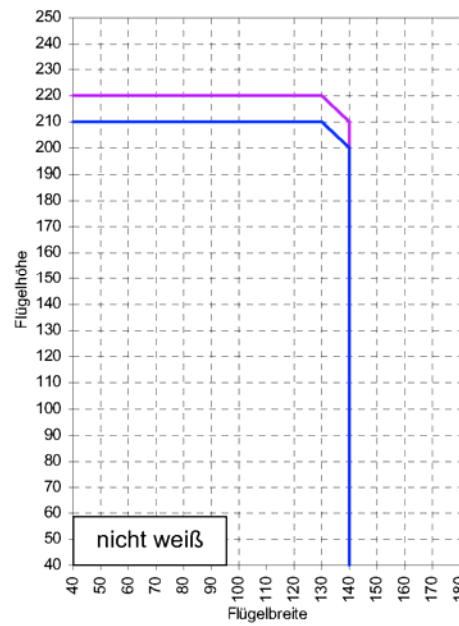
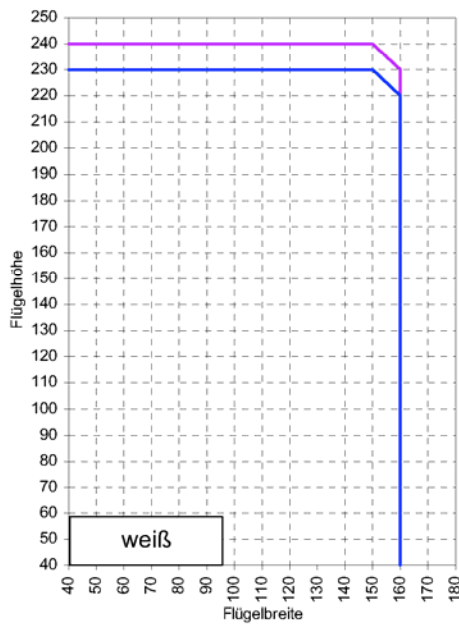

Windwiderstand	DIN EN 12210	B4
Schlagregendichtheit	DIN EN 12208	9A
Luftdurchlässigkeit	DIN EN 12207	3



Farbaufschlüsselung für Farbe weiß

	Armierung	Art.-Nr.	Max. Glasgewicht
	35 x 42 x 2 	244496	100 kg
	35 x 42 x 2 	238570	120 kg

Farbaufschlüsselung für Farbe nicht weiß

	Armierung	Art.-Nr.	Max. Glasgewicht
	35 x 42 x 2 	244496	100 kg
	35 x 42 x 2 	238570	120 kg

Die maximal zulässigen Flügelbreiten in Abhängigkeit von der Scheibenlast sind dem Diagramm unter Absatz 4 in den Armierungsrichtlinien zu entnehmen.



## Anlage 5 Profilübersicht Euro-Design 60 (Hauptprofile)

### EURO-DESIGN 60 PROFILDRUCK

#### Blendrahmen

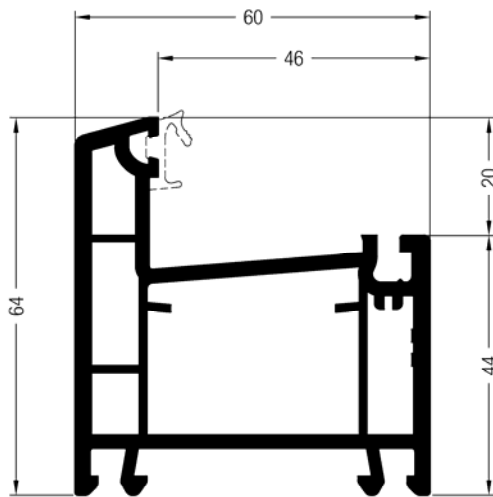

Blendrahmen 64 ED60

554002 

564002 



 36

554003   @

 648



Verglasungsdichtung siehe  
Verglasungsrichtlinie

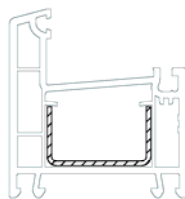

	864952
	865530
	835171



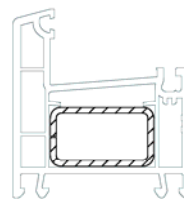

35 x 20

	<b>245536</b>
	1,5
lx	2
ly	0,42
	6



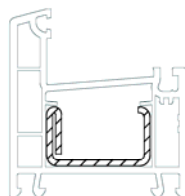

35 x 20

	<b>239583</b>	<b>261709 @</b>
	1,5	2
lx	2,3	2,9
ly	0,98	1,2
	6	6



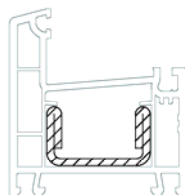

35 x 20

	<b>261831</b>	<b>261841</b>
	1,5	2
lx	2,5	3,1
ly	0,56	0,69
	6	6



35 x 20

	<b>245526</b>
	2,5
lx	4,2
ly	0,89
	6

# EURO-DESIGN 60 PROFILDRUCK

## Blendrahmen

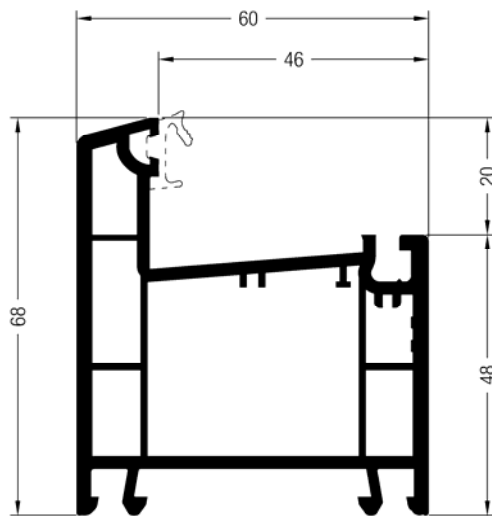



Blendrahmen 68 ED60



- 554042 
- 564042 
- 554043   
-  36

Verglasungsdichtung siehe  
Verglasungsrichtlinie



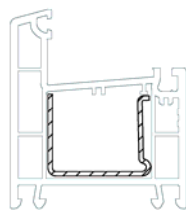

	864952
	865530
	835171



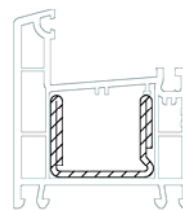

35 x 28	
	<b>244506</b>
	1,5
lx	2,5
ly	1,1
	6



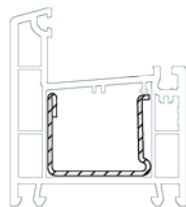

35 x 28	
	<b>244536</b>
	2
lx	5
ly	2
	6

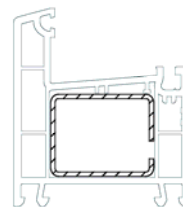

35 x 28		
	<b>244516</b>	<b>244526</b>
	1,5	2
lx	2,7	3,4
ly	1,3	1,7
	6	6



35 x 28		
	<b>237091</b>	<b>249934</b>
	1,5	2
lx	2,8	3,5
ly	2,1	2,7
	6	6

# EURO-DESIGN 60 PROFILDRUCK

## Blendrahmen

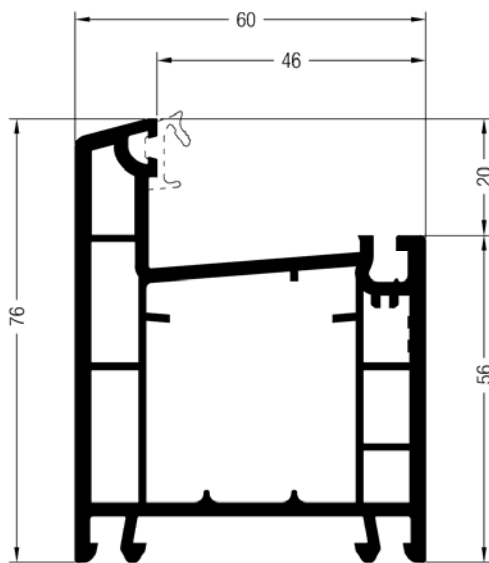



Blendrahmen 76-1 ED60

- 554082 
- 564082 
- 554083   
-  36



Verglasungsdichtung siehe  
Verglasungsrichtlinie

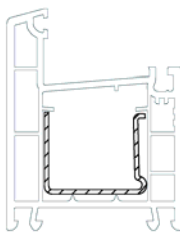

	864952
	865530
	835171



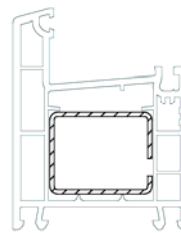

35 x 28

	<b>244506</b>
	1,5
lx	2,5
ly	1,1
	6



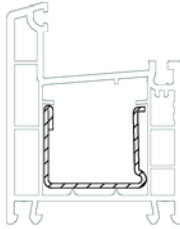

35 x 28

	<b>237091</b>	<b>249934</b>
	1,5	2
lx	2,8	3,5
ly	2,1	2,7
	6	6



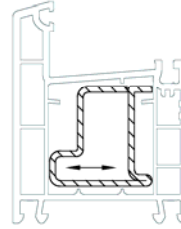

35 x 28

	<b>244516</b>	<b>244526</b>
	1,5	2
lx	2,7	3,4
ly	1,3	1,7
	6	6



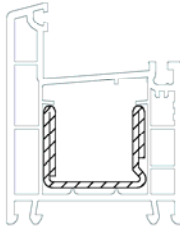

35 x 34

	<b>227167</b>
	2
lx	2,7
ly	3,9
	6



35 x 28

	<b>244536</b>
	2
lx	5
ly	2
	6

# EURO-DESIGN 60 PROFILDRUCK

## Pfosten-Kämpfer-Sprossen

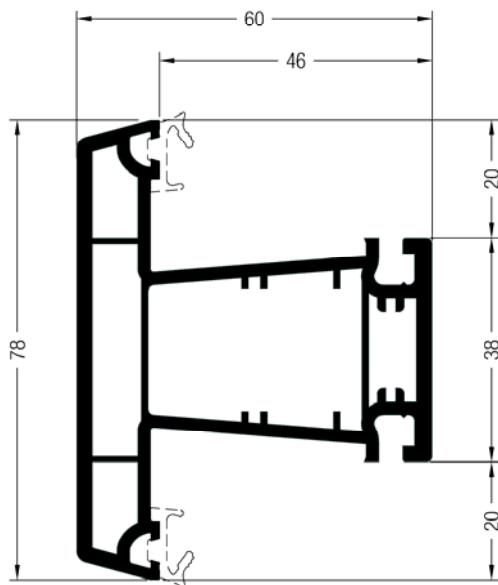



Pfosten 78 ED60

- 554022 
- 564022 
- 554023  ↶ ⊕
-  36



Verglasungsdichtung siehe  
Verglasungsrichtlinie

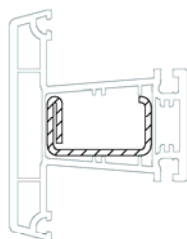

	864952
	865530
	835171



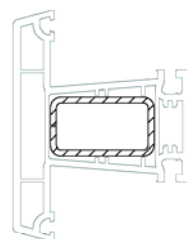

35 x 20

	261831	261841
	1,5	2
lx	2,5	3,1
ly	0,56	0,69
	6	6



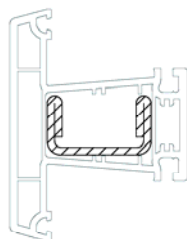

35 x 20

	239583	261709 @
	1,5	2
lx	2,3	2,9
ly	0,98	1,2
	6	6



35 x 20

	245526
	2,5
lx	4,2
ly	0,89
	6

# EURO-DESIGN 60

## PROFILDRUCK

### Pfosten-Kämpfer-Sprossen

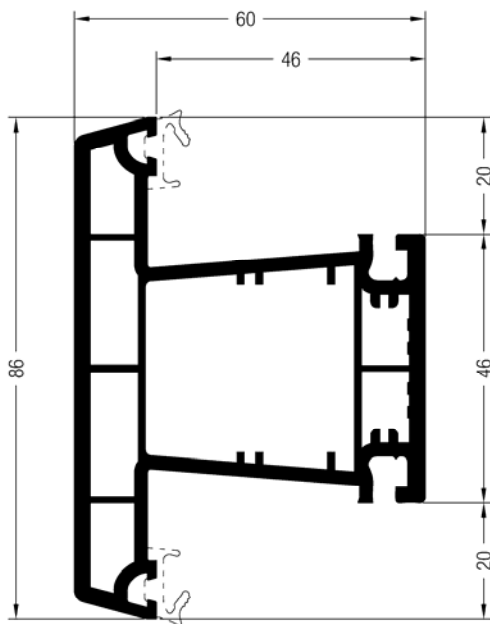

Pfosten 86 ED60

- 554192 
- 564192 
- 554193   
-  36



Verglasungsdichtung siehe  
Verglasungsrichtlinie

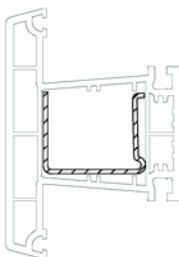

	864952
	865530
	835171



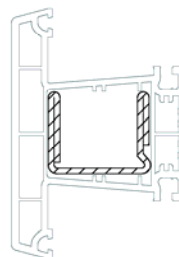

35 x 28

	<b>244506</b>	
	1,5	
lx	2,5	
ly	1,1	
	6	



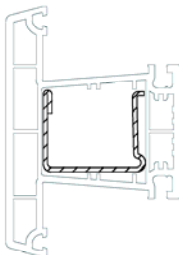

35 x 28

	<b>244536</b>	
	2	
lx	5	
ly	2	
	6	



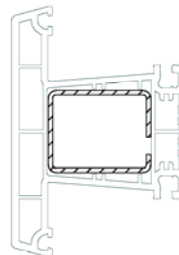

35 x 28

	<b>244516</b>	<b>244526</b>
	1,5	2
lx	2,7	3,4
ly	1,3	1,7
	6	6



35 x 28

	<b>237091</b>	<b>249934</b>
	1,5	2
lx	2,8	3,5
ly	2,1	2,7
	6	6

# EURO-DESIGN 60 PROFILDRUCK

## Pfosten-Kämpfer-Sprossen

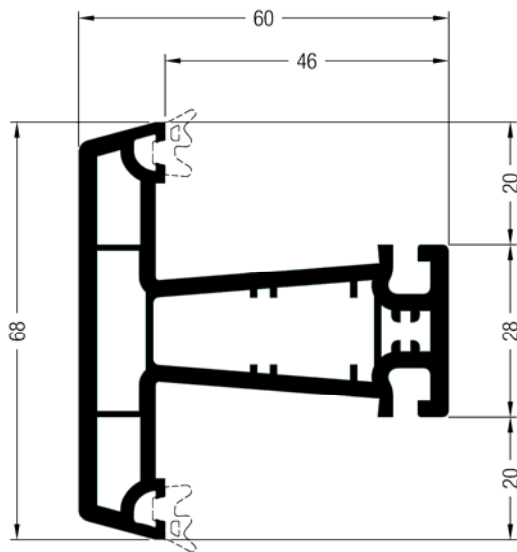

Sprosse 68 TD

541030 

541400  @



 36

541036  @

 702



Verglasungsdichtung siehe  
Verglasungsrichtlinie

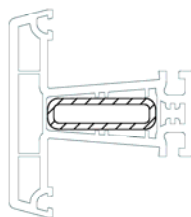

	864952
	865530
	835171



35 x 10

	<b>261801</b>
	2
lx	1,8
ly	0,22
	6

# EURO-DESIGN 60

## PROFILDRUCK

Flügel

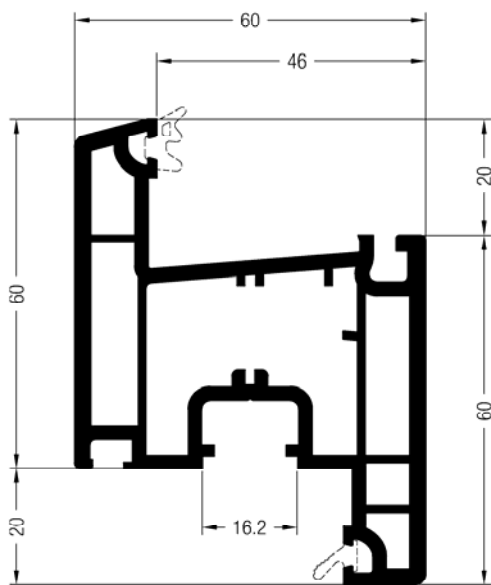



Flügel Z 60 ED60

554012 

564012 



 36

554013   

 540



Verglasungsdichtung siehe  
Verglasungsrichtlinie

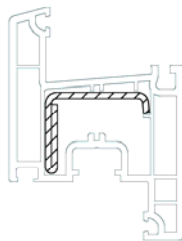

	864952
	865530
	835171



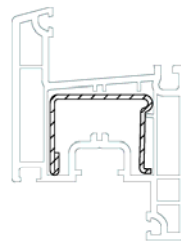

35,5 x 28

	<b>244546</b>
	2
lx	2,2
ly	1,3
	6



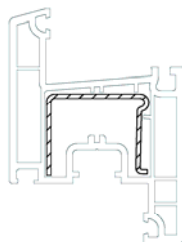

35 x 28

	<b>244516</b>	<b>244526</b>
	1,5	2
lx	2,7	3,4
ly	1,3	1,7
	6	6



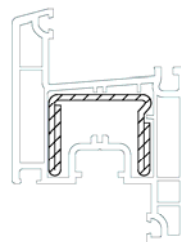

35 x 28

	<b>244506</b>
	1,5
lx	2,5
ly	1,1
	6



35 x 28

	<b>244536</b>
	2
lx	5,0
ly	2,0
	6

# EURO-DESIGN 60

## PROFILDRUCK

Flügel

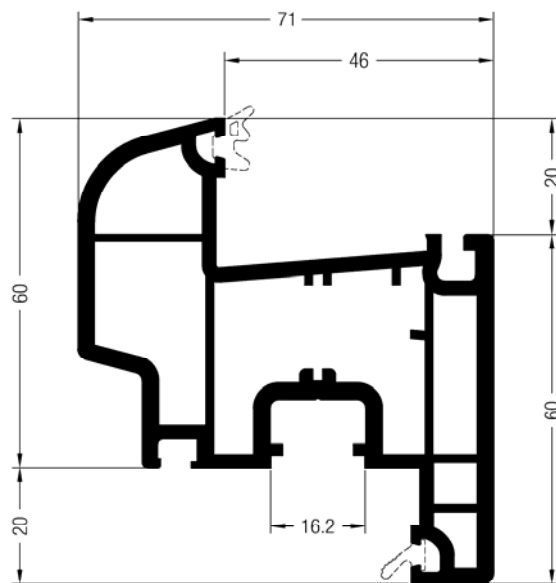



Flügel 60 rund ED60

- 554026 
- 574026 
- 554036   
-  36



Verglasungsdichtung siehe  
Verglasungsrichtlinie

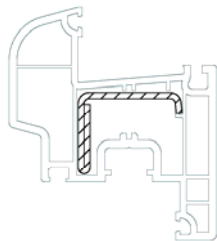

	864952
	865530
	835171



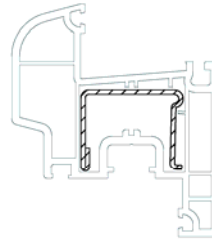

35,5 x 28

	<b>244546</b>
	2
lx	2,2
ly	1,3
	6



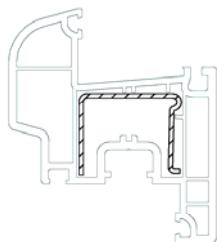

35 x 28

	<b>244516</b>	<b>244526</b>
	1,5	2
lx	2,7	3,4
ly	1,3	1,7
	6	6



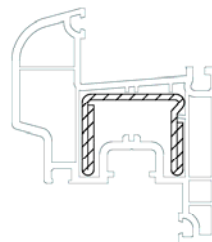

35 x 28

	<b>244506</b>
	1,5
lx	2,5
ly	1,1
	6



35 x 28

	<b>244536</b>
	2
lx	5,0
ly	2,0
	6



# EURO-DESIGN 60 PROFILDRUCK

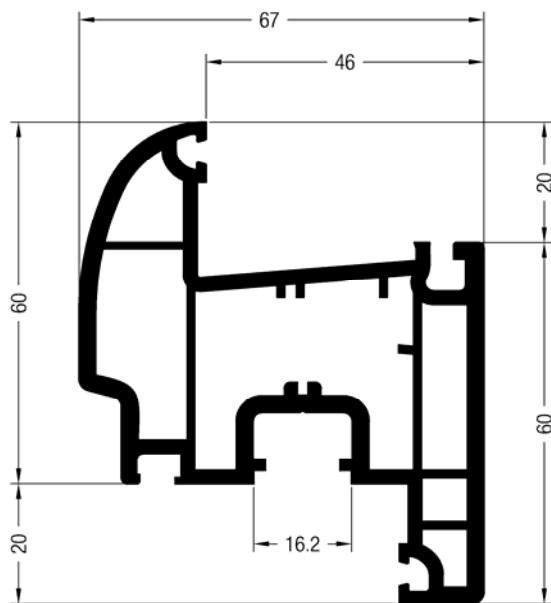

## Flügel



Flügel P 60 ED60  
554014  @  
 528



Verglasungsdichtung siehe  
Verglasungsrichtlinie

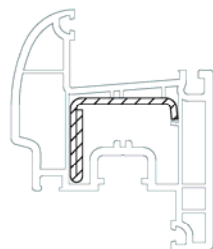

	864952
	865530
	835171



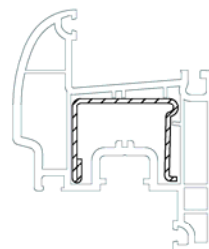

35,5 x 28

	<b>244546</b>
	2
lx	2,2
ly	1,3
	6



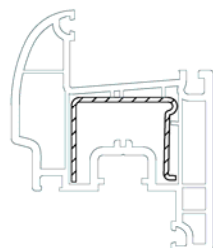

35 x 28

	<b>244516</b>	<b>244526</b>
	1,5	2
lx	2,7	3,4
ly	1,3	1,7
	6	6



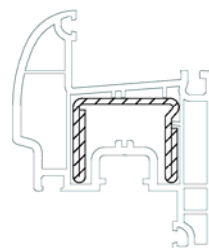

35 x 28

	<b>244506</b>
	1,5
lx	2,5
ly	1,1
	6



35 x 28

	<b>244536</b>
	2
lx	5,0
ly	2,0
	6

# EURO-DESIGN 60

## PROFILDRUCK

### Profile für zweiflügelige Fenster ohne festen Mittelposten

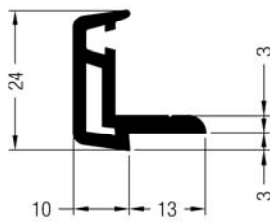



Schlagleiste TD

541470 

541480  @

 72



	864952
	865530
	835171

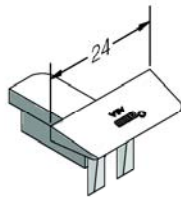

Endkappe für Schlagleiste TD innen

RAU-ASA

261782   

261792   

 25

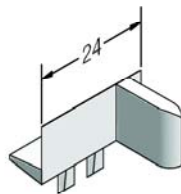

Endkappe für Schlagleiste TD aussen

RAU-ASA

268492   

268502   

 25

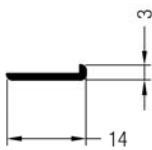

Abdeckprofil Bedarfsflügel TD

597090 

 180

# EURO-DESIGN 60

## PROFILDRUCK

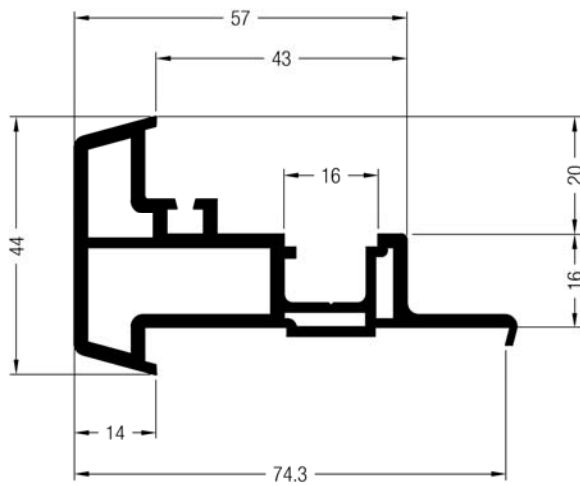

Profile für zweiflügelige Fenster ohne festen Mittelpfosten



Stulpprofil TD



- 541140 
- 541360  @
-  36

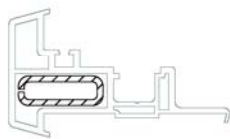

	864940
	865650
	835181



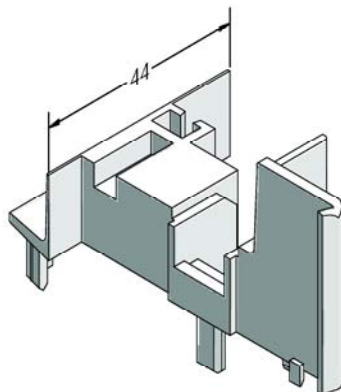

29 x 10

	<b>241620</b>
	2
lx	1
ly	0,1
	6



Endkappe für Stulpprofil TD

RAU-ASA

- 222727    
- 222737    
-  50

# EURO-DESIGN 60

## PROFILDRUCK

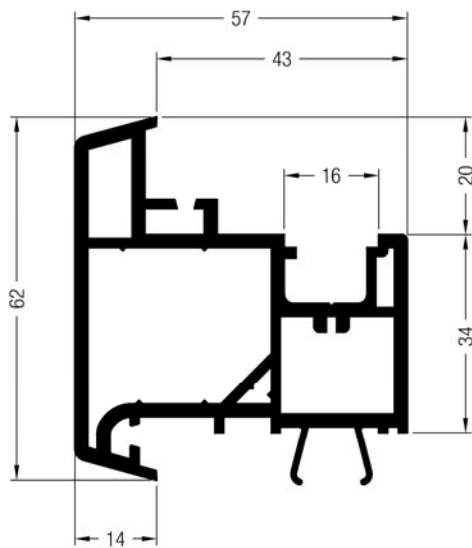

Profile für zweiflügelige Fenster ohne festen Mittelpfosten



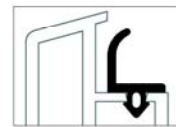

Blindpfosten TD

- 554230 
-  36
- 564230 
-  24



	864940
	865650
	835181



	864952
	865530
	835171

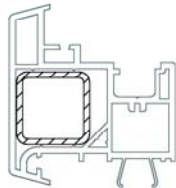

25 x 25

	255894	261787
	2	3
lx	1,5	1,5
ly	1,5	1,5
	6	6

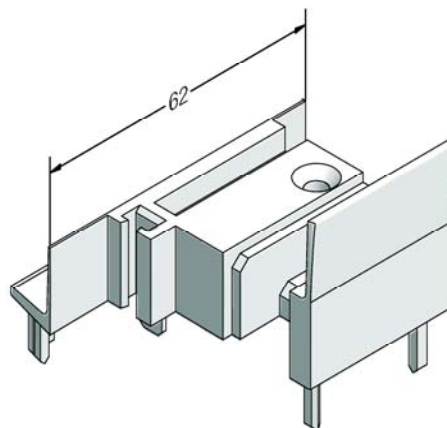

Endkappe für Blindpfosten TD

RAU-ASA

- 229107    
- 229117    
-  100

# EURO-DESIGN 60 PROFILDRUCK

Profile für zweiflügelige Fenster ohne festen Mittelposten

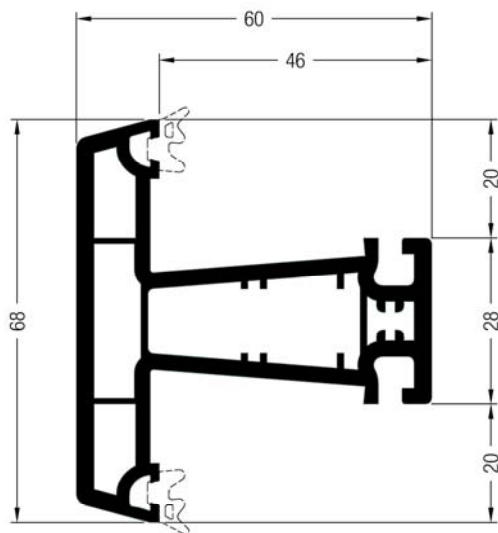

Sprosse 68 TD

541030 



541400  @

 36

541036  @



 702

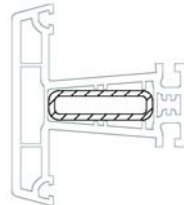

	864952
	865530
	835171





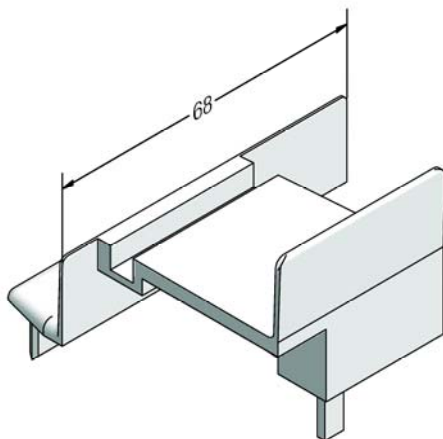

35 x 10

	<b>261801</b>
	2
lx	1,8
ly	0,22
	6



Endkappe für Sprosse 68 TD

RAU-ASA

222747    

222757    

 20

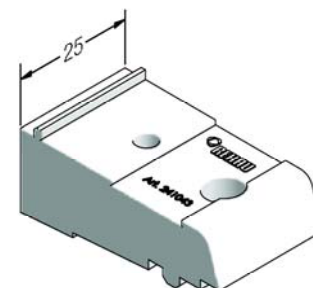

Distanzstück für Sprosse 68 TD

RAU-ASA

241043 

 20

**Anlage 6 Probekörperdarstellung Fensterelemente aus Prüfbericht 101 32630 vom 02.07.2007**

CAD

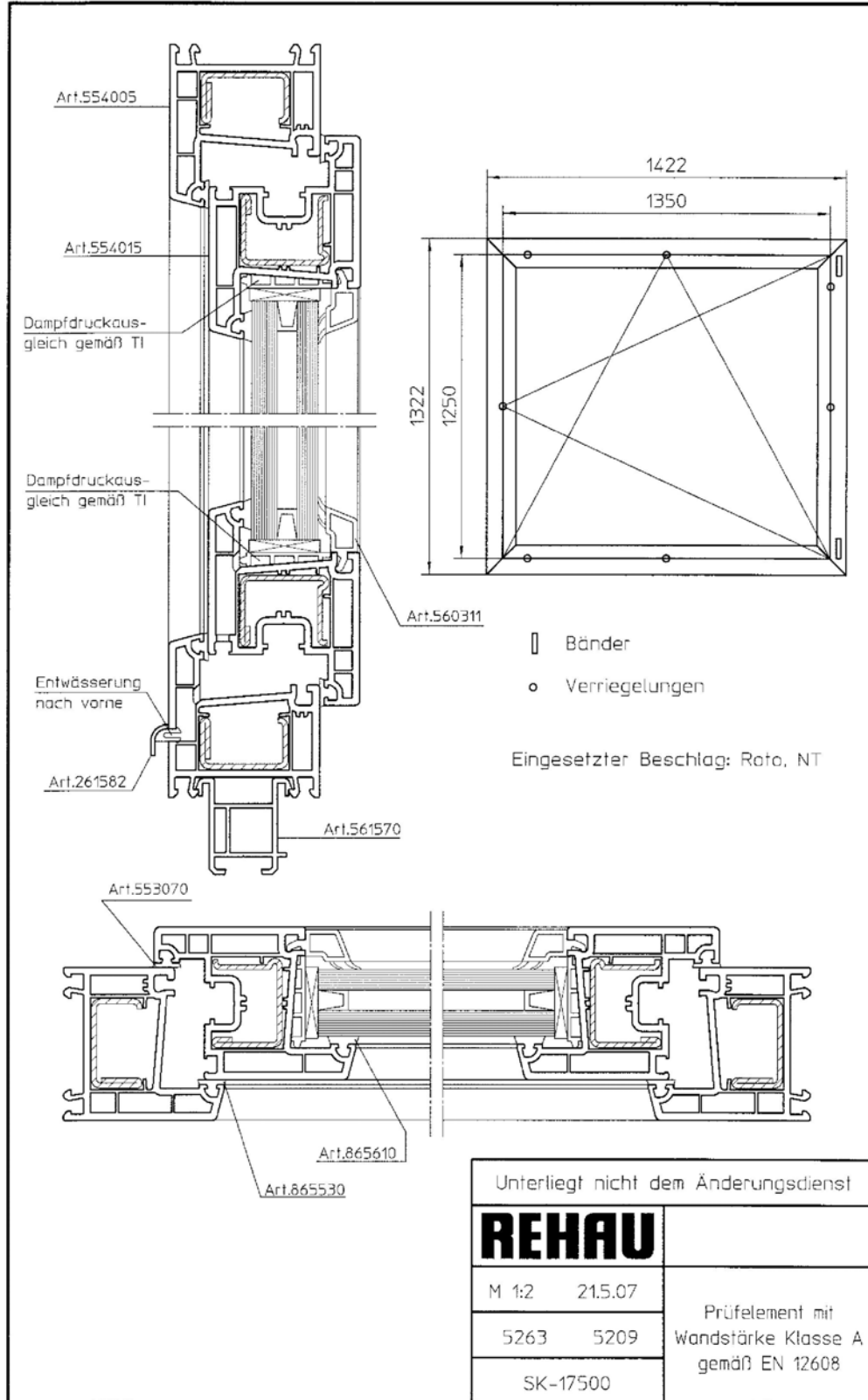

Wiedergabe sowie Vervielfältigung dieses Dokuments, Verwertung und Mitteilung seines Inhalts sind verboten, soweit nicht ausdrücklich gestattet. Zuwiderhandlungen verpflichten zu Schadenersatz. Alle Rechte für den Fall der Patent-, Gebrauchsmuster- oder Geschmackschutzanmeldung sowie Urheberrechte sind vorbehalten.

**Zeichnung 12** Darstellung der Probekörper 001 und 002

CAD

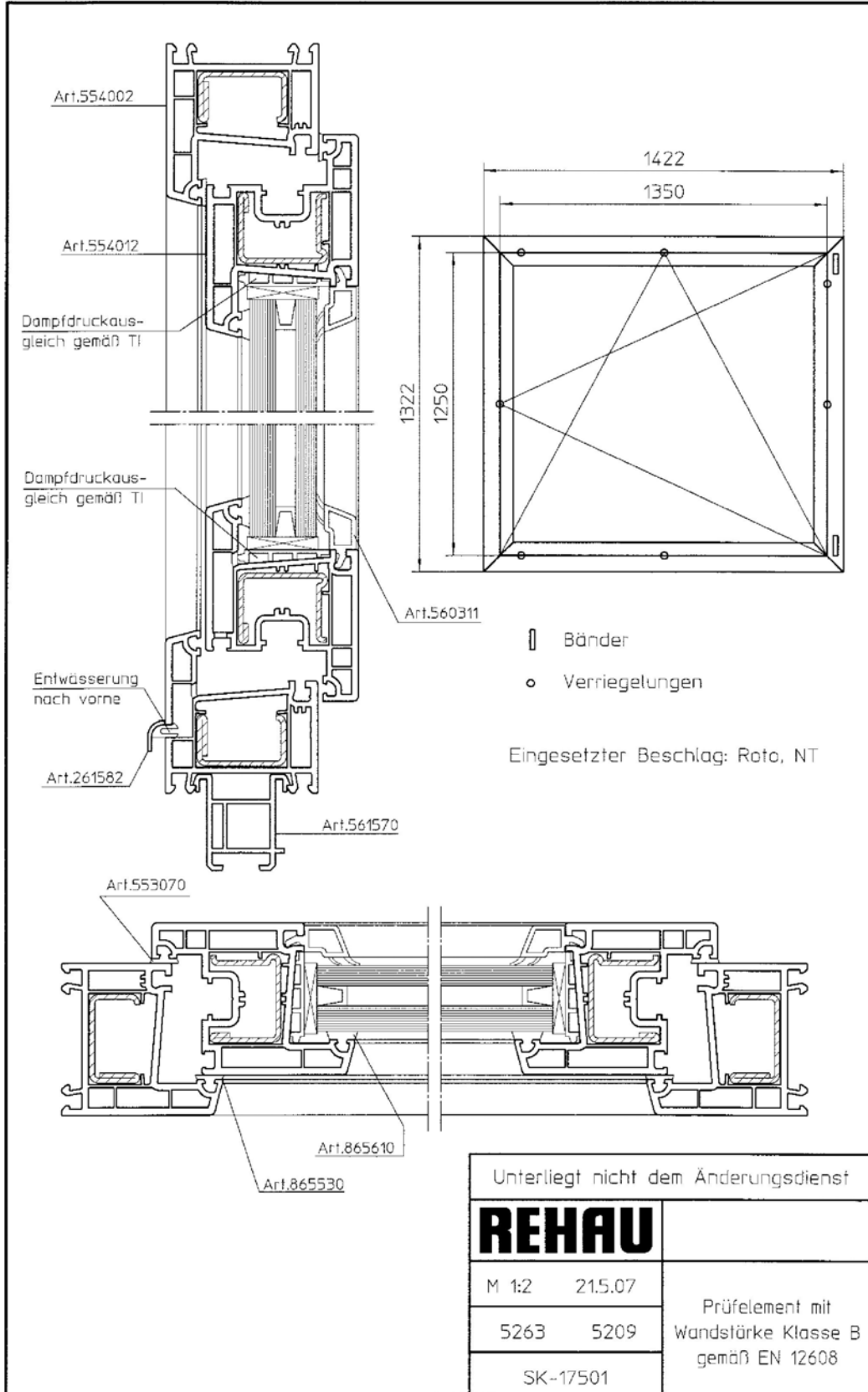

Wahrung sowie Verurteilung dieses Dokuments, Verwertung und Weitergabe dieses Dokuments sind verboten, soweit nicht ausdrücklich beschriftet. Zusätzliche Informationen zu Schadenersatz. Alle Rechte für den Fall der Patent-, Gebrauchsmuster- oder Geschmacksmustereintragung sowie Urheberrechte sind vorbehalten.

Unterliegt nicht dem Änderungsdienst		
<b>REHAU</b>		
M 1:2	21.5.07	Prüfelement mit Wandstärke Klasse B gemäß EN 12608
5263	5209	
SK-17501		

Zeichnung 13 Darstellung der Probekörper 003 und 004